



На основу члана 61., у вези члана 32. Закона о јавним набавкама („Службени гласник РС“, број 124/2012, 14/2015 и 68/2015, у даљем тексту: ЗЈН), члана 2. Правилника о обавезним елементима конкурсне документације у поступцима јавних набавки и начину доказивања испуњености услова („Службени гласник РС“, број 86/2015), Одлуке о покретању поступка јавне набавке број 1290-1/2019-31 од 19.05.2020. године и Решења о образовању комисије за јавну набавку, број 1290-2/2019-31 од 19.05.2020. године, припремљена је

КОНКУРСНА ДОКУМЕНТАЦИЈА

у отвореном поступку за јавну набавку радова, број 404-2/20P-2020-28 - Извођење радова на изградњи продавнице са палионицом при цркви Св. цара Константина и царице Јелене

	Датум и време:
Крајњи рок за подношење понуда	27.07.2020. године до 10⁰⁰ часова
Јавно отварање понуда	27.07.2020. године у 11⁰⁰ часова

У Нишу, јун 2020. године

ОБРАЗАЦ БРОЈ 1

I Општи подаци о јавној набавци

II Врста, техничке карактеристике, квалитет, количина и опис радова, начин спровођења контроле и обезбеђивања гаранције квалитета, рок и место извођења радова, обилазак локације за извођење радова и увид у пројектну документацију

III Упутство понуђачима како да сачине понуду

IV Критеријуми за доделу уговора

V Услови за учешће у поступку јавне набавке из члана 26., члана 75. и члана 76. ЗЈН и упутство како се доказује испуњеност тих услова

VI Изјава о достављању полисе осигурања

VII Овлашћење представника понуђача

VIII Изјава понуђача

IX Изјава понуђача и подизвођача

X Изјава групе понуђача

XI Образац понуде

XII Техничка спецификација радова са обрасцем структуре понуђене цене и упутством како да се попуни

XIII Модел уговора

XIV Образац трошкова припреме понуде

XV Образац меничног овлашћења

ПРИЛОЗИ

Конкурсна документација има укупно 95 страна.

ОБРАЗАЦ БРОЈ 1

ПОДНОСИЛАЦ ПОНУДЕ:

Назив: _____
Адреса седишта: _____
Контакт особа: _____
Телефон/телефакс: _____
e-mail: _____

ПРИМАЛАЦ ПОНУДЕ:

СЛУЖБА ЗА ЈАВНЕ НАБАВКЕ ГРАДА НИША
Ул. Николе Пашића бр. 28, 18000 НИШ
(канцеларија бр. 202, на другом спрату)

П О Н У Д А

за отворени поступак јавне набавке радова, број 404-2/20Р-2020-28 - Извођење радова на изградњи продавнице са палионицом при цркви Св. цара Константина и царице Јелене

НЕ ОТВАРАТИ !

I ОПШТИ ПОДАЦИ О ЈАВНОЈ НАБАВЦИ

Наручилац: Град Ниш - Градска управа града Ниша, ПИБ: 100232752 и МБР: 17620541, 18000 Ниш, Ул. Николе Пашића број 24; <http://www.ni.rs/>; <http://www.ni.rs/gradska-uprava/javne-nabavke/>.

Предмет јавне набавке: Извођење радова на изградњи продавнице са палионицом при цркви Св. цара Константина и царице Јелене

Назив и ознака из општег речника набавке:

45262000-1 Посебни грађевински занатски радови, изузев радова на крову

45310000-3 Радови на увођењу електричне инсталације

45332200-5 Радови на инсталацији водоводних цеви

39715200-9 Опрема за грејање

Врста поступка: Предметна јавна набавка се спроводи у отвореном поступку, у складу са Законом и подзаконским актима којима се уређују јавне набавке, Законом о општем управном поступку у делу који није регулисан Законом о јавним набавкама, Законом о облигационим односима након закључења уговора о јавној набавци, као и са законима, прописима, стандардима, уредбама, нормама квалитета и техничким условима који важе за предметну јавну набавку.

Циљ поступка: Поступак јавне набавке се спроводи ради закључења уговора о набавци радова.

Контакт особа: Лица за контакт у времену од 7:30 до 15:30 сати (од понедељка до петка) су: Владимир Џунић дипл.инг.грађ. из Секретаријата за инвестиције, е-mail: vladimir.dzunic@gu.ni.rs и Гордана Крутил и Мирјана Илић из Службе за јавне набавке за правна питања, е-mail: javne.nabavke@gu.ni.rs

II ВРСТА, ТЕХНИЧКЕ КАРАКТЕРИСТИКЕ, КВАЛИТЕТ, КОЛИЧИНА И ОПИС РАДОВА, НАЧИН СПРОВОЂЕЊА КОНТРОЛЕ И ОБЕЗБЕЂИВАЊА ГАРАНЦИЈЕ КВАЛИТЕТА, РОК И МЕСТО ИЗВОЂЕЊА РАДОВА, ОБИЛАЗАК ЛОКАЦИЈЕ ЗА ИЗВОЂЕЊЕ РАДОВА И УВИД У ПРОЈЕКТНУ ДОКУМЕНТАЦИЈУ

1. Врста радова:

Извођење радова на изградњи продавнице са палионицом при цркви Св. цара Константина и царице Јелене, у складу са Техничком спецификацијом радова са обрасцем структуре понуђене цене и упутством како да се попуни (образац бр. XII Конкурсне документације).

2. Техничке карактеристике, квалитет, количина, опис радова:

Техничке карактеристике, квалитет, количина и опис радова дати су у Техничкој спецификацији радова са обрасцем структуре понуђене цене и упутством како да се попуни (образац бр. XII Конкурсне документације).

3. Начин спровођења контроле и обезбеђивање гаранције квалитета:

За укупан уграђени материјал Извођач радова мора да има сертификате квалитета и атесте који се захтевају по важећим прописима и мерама за објекте те врсте у складу са пројектном документацијом и Техничком спецификацијом радова са обрасцем структуре понуђене цене и упутством како да се попуни.

Достављени извештаји о квалитету уграђеног материјала морају бити издати од акредитоване лабораторије за тај тип материјала.

Уколико Наручилац утврди да употребљени материјал не одговара стандардима и техничким прописима, он га може одбити и забранити његову употребу. У случају спора меродаван је налаз овлашћене организације за контролу квалитета.

Извођач радова је дужан да о свом трошку обави одговарајућа испитивања материјала. Поред тога, он је одговоран уколико употреби материјал који не одговара квалитету.

У случају да је због употребе некавалитетног материјала угрожена безбедност објекта, Наручилац има право да тражи од Извођача радова да поруши изведене радове и да их о свом трошку поново изведе у складу са техничком документацијом и уговорним одредбама. Уколико Извођач радова у одређеном року то не учини, Наручилац има право да ангажује друго лице на терет Извођача радова.

Стручни надзор над извођењем уговорених радова се врши у складу са Законом о планирању и изградњи.

Контрола и обезбеђивање гаранције квалитета спроводе се преко стручног надзора који, у складу са законом, одређује Наручилац, који проверава и утврђује да ли су радови изведени у складу са техничком документацијом и предвиђеном спецификацијом радова у погледу врсте, количине, квалитета и рока за извођење радова, о чему редовно извештава Наручиоца, у складу са уговором о вршењу стручног надзора и према законским прописима.

Након окончања свих предвиђених радова, Извођач радова је у обавези да о томе обавести представника наручиоца и стручни надзор, како би се приступило примопредаји радова и потписивању Записника о примопредаји радова.

Битни захтеви који нису укључени у важеће техничке норме и стандарде, а који се односе на заштиту животне средине, енергетску ефикасност, безбедност и друге околности од општег интереса, морају да се поштују приликом извођења радова, у складу са прописима којима се уређују наведене области.

4. Рок извођења радова: не може бити дужи од 90 (деведесет) календарских дана рачунајући од дана увођења Извођача радова у посао.

5. Место извођења радова (локација): Парк, Светог Саве бб, Ниш 18000.

6. Гарантни рок:

Гарантни рок за квалитет изведених радова не може бити краћи од 24 месеца од дана примопредаје радова.

За квалитет материјала и опреме које уграђује Извођач радова, у погледу садржине и рока, важи гаранција произвођача опреме, односно материјала, с тим што је Извођач радова дужан да сву документацију о гаранцијама произвођача опреме, односно материјала, заједно са упутствима за употребу преда Наручиоцу најкасније на дан извршене примопредаје објекта.

7. Обилазак локације за извођење радова и увид у пројектну документацију:

Ради обезбеђивања услова за припрему прихватљивих понуда, Наручилац ће омогућити обилазак локације за извођење радова и увид у пројектну документацију за предметну јавну набавку, али само уз претходну пријаву, која се подноси најкасније један дан пре намераваног обиласка локације, на меморандуму заинтересованог лица и која садржи податке о лицима овлашћеним за обилазак локације.

Заинтересована лица достављају пријаве за обилазак локације на e-mail адресу vladimir.dzunic@gu.ni.rs, које морају бити примљене од стране Наручиоца најкасније два дана пре истека рока за пријем понуда. Обилазак локације није могућ на дан истека рока за пријем понуда.

Лице за контакт: Владимир Џунић контакт телефон 018/249-828.

Сва заинтересована лица која намеравају да поднесу понуду могу да изврше обилазак локације за извођење радова и увид у пројектну документацију.

III УПУТСТВО ПОНУЂАЧИМА КАКО ДА САЧИНЕ ПОНУДУ

Позив за подношење понуда у отвореном поступку јавне набавке радова, број изградњи продавнице са палионицом при цркви Св. цара Константина и царице Јелене, објављен је дана 25.06.2020. године на Порталу јавних набавки <http://portal.ujn.gov.rs/> и званичној интернет страници Града Ниша <http://www.ni.rs/gradska-uprava/javne-nabavke/>.

КОМПЛЕТНОМ ПОНУДОМ СМАТРАЋЕ СЕ СВАКА ПОНУДА КОЈА САДРЖИ:

а) Доказе о испуњености обавезних услова из члана 75. ЗЈН и додатних услова из члана 76. ЗЈН, таксативно наведених у делу конкурсне документације - Услови за учешће у поступку јавне набавке из члана 75. ЗЈН и члана 76. ЗЈН и Упутство како се доказује испуњеност тих услова;

б) Образац изјаве о испуњености услова из члана 26. и члана 75. став 2. ЗЈН:

Изјаву понуђача – попуњену и потписану, уколико понуђач самостално подноси понуду, или

Изјаву понуђача и подизвођача – попуњену и потписану, уколико понуђач подноси понуду са подизвођачем, или

Изјаву групе понуђача – попуњену и потписану, уколико понуду подноси група понуђача.

Напомена: Понуђачи достављају једну од три изјаве у зависности од начина наступа.

в) Образац понуде – попуњен и потписан;

г) Техничку спецификацију радова обрасцем структуре понуђене цене и упутством како да се попуни - попуњену и потписану;

д) Модел уговора - попуњен и потписан;

ђ) Изјаву о достављању полисе осигурања - попуњену и потписану;

е) Средство обезбеђења за озбиљност понуде: 1 (једна) бланко соло меница, захтев за регистрацију менице у Регистру меница Народне банке Србије са овереним пријемом истог од стране пословне банке (оригинал или копија) **или** извод из Регистра меница и овлашћења са званичне интернет сранице Народне банке Србије, попуњено и потписано менично овлашћење и копија картона депонованих потписа;

Напомена: Меница мора бити потписана и иста не сме бити перфорирана.

ж) Оригинал обавезујуће писмо о намерама пословне банке, за издавање банкарске гаранције за добро извршење посла.

з) Оригинал обавезујуће писмо о намерама пословне банке, за издавање банкарске гаранције за отклањање грешака у гарантном року.

и) У случају подношења заједничке понуде, доставити **Споразум** којим се понуђачи из групе међусобно и према наручиоцу обавезују на извршење предметне јавне набавке, а који обавезно садржи делове прецизно наведене у тач. 8. овог Упутства;

ј) Понуђач може да у оквиру понуде достави **Образац трошкова припреме понуде** – попуњен и потписан.

Трошкове припреме и подношења понуде сноси искључиво понуђач и не може тражити од наручиоца накнаду трошкова.

Ако је поступак јавне набавке обустављен из разлога који су на страни наручиоца, наручилац је дужан да понуђачу надокнади трошкове израде узорка или модела, ако су израђени у складу са техничким спецификацијама наручиоца и трошкове прибављања средства обезбеђења, под условом да је понуђач тражио накнаду тих трошкова у својој понуди;

Напомена: Достављање обрасца трошкова припреме понуде није обавезно.

к) Уколико понуђена цена укључује увозну царину и друге дажбине, понуђач је дужан да тај део одвојено исказе у динарима у Изјави коју ће да изради, потпише и достави у склопу понуде.

1. Подаци о језику на коме понуда мора да буде састављена

Понуђач подноси понуду, са свим приложеним актима и исправама, на српском језику на коме је и сачињена ова конкурсна документација и на коме се води поступак јавне набавке. Уколико је одређени документ на страном језику, понуђач је дужан да поред документа на страном језику достави и превод тог документа на српски језик без обавезе овере од стране овлашћеног судског тумача.

2. Начин подношења понуде

Понуда се сматра благовременом ако је примљена на адресу: Градска управа Града Ниша - Служба за јавне набавке, ул. Николе Пашића бр. 28, 18000 Ниш, канцеларија број 202 (на другом спрату), најкасније до **27.07.2020. године, до 10:00 часова**, непосредно или путем поште.

Отварање понуда ће се обавити истог дана, по истеку рока за подношење понуда, у **11:00 часова**, у просторијама Службе за јавне набавке у Николе Пашића бр. 28 (сала бр. 211 на другом спрату).

Понуђач понуду подноси непосредно или путем поште у затвореној коверти или кутији, затвореној на начин да се приликом отварања понуда може са сигурношћу утврдити да се први пут отвара, на коју понуђач лепи попуњен Образац бр. 1. из конкурсне документације и уписује назив, адресу седишта, контакт особу, телефон, телефакс и е-mail подносиоца понуде **или** уписује следеће податке: назив, адресу седишта, телефон и контакт особу подносиоца понуде - понуђача, назив и адресу примаоца понуде - Градска управа Града Ниша - Служба за јавне набавке, ул. Николе Пашића бр. 28, 18000 Ниш, (канцеларија број 202, на другом спрату), број и назив јавне набавке за коју подноси понуду са знаком „НЕ ОТВАРАТИ“.

Лице задужено за пријем понуде (референт) је дужно да, приликом пријема понуде/измене понуде/допуне понуде/ опозива понуде, без одлагања, на коверти, односно кутији у којој се понуда налази, обележи датум и време пријема и да у деловодној документацији евидентира број и датум понуде према редоследу приспећа. Уколико референт уочи неправилности приликом пријема понуде/измене понуде/допуне понуде/ опозива понуде (нпр. понуда није означена као понуда па је отворена, достављена је отворена или оштећена коверта и сл.), дужан је да о томе сачини писану службену белешку и достави је члановима комисије.

Примљене понуде чува референт до момента отварања понуда када их предаје комисији.

Наручилац не одговара за оштећења коверте или кутије настале у транспорту и за неадекватно достављење понуде.

Уколико је понуда достављена непосредно, прималац понуде Град Ниш, Градска управа Града Ниша - Служба за јавне набавке, 18000 Ниш, Ул. Николе Пашића бр. 28, предаће понуђачу потврду пријема понуде у којој ће навести датум и сат пријема понуде.

Понуда коју наручилац није примио у року одређеном за подношење понуда, односно која је примљена по истеку дана и сата до којег се могу понуде подносити, сматраће се неблаговременом.

Понуда мора обавезно садржати све тражене обрасце из конкурсне документације или обрасце сачињене, попуњене и потписане од стране понуђача под условом да исти садрже све податке који су наведени у обрасцима из конкурсне документације попуњене и потписане.

Понуда мора бити јасна, откуцана или читко написана штампаним словима (оловком која не може бити графитна), са потписом овлашћеног лица понуђача, а у свему у складу са обрасцима из конкурсне документације.

Приликом сачињавања понуде, употреба печата није обавезна у складу са Законом о привредним друштвима («Сл. гласник РС» бр. 36/11, 99/11, 83/14 - др. закон, 5/15, 44/18 и 95/18). Наиме, понуђач који у свом пословању не употребљава печат у складу са законом и оснивачким актом, није дужан да тражену документацију оверава печатом.

Уколико понуђачи подносе заједничку понуду, група понуђача може да се определи да претходно попуњене обрасце дате у конкурсној документацији потпишу сви понуђачи из групе понуђача или група понуђача може да одреди једног понуђача из групе који ће попуњавати, потписивати обрасце дате у конкурсној документацији, изузев Изјаве групе понуђача која претходно попуњена мора бити потписана од стране сваког понуђача из групе понуђача.

У случају да се понуђачи из групе понуђача определе да један понуђач из групе потписује обрасце дате у конкурсној документацији, изузев Изјаве групе понуђача, наведено треба дефинисати споразумом којим се понуђачи из групе међусобно и према наручиоцу обавезују на извршење јавне набавке, а који чини саставни део заједничке понуде сагласно чл. 81. Закона о јавним набавкама.

У случају да је заједничка понуда поднета од стране групе понуђача, потребно је назначити на коверти или на кутији „**Заједничка понуда**“ и навести назив, адресу седишта, контакт особу, телефон, телефакс и e-mail свих понуђача из групе понуђача.

Уколико лице овлашћено за потписивање понуде и/или потписивање уговора није уписано као заступник понуђача код Агенције за привредне регистре, потребно је да уз понуду достави овлашћење за заступање, односно потписивање понуде и/или потписивање уговора.

Пожељно је да понуђач понуду повеже у јединствену целину.

3. Партије

Набавка није обликована по партијама.

4. Понуда са варијантама

Подношење понуде са варијантама није дозвољено.

5. Начин измене, допуне или опозива понуде у смислу чл. 87. ст. 6. ЗЈН

У року одређеном за подношење понуда понуђач може да измени, допуни или опозове своју понуду на начин који је одређен за подношење понуде.

У случају измене или допуне понуде, понуђач је дужан да јасно назначи који део понуде мења, односно која документа накнадно доставља.

У случају опозива понуде, понуђач је дужан да јасно назначи да врши опозив понуде у виду изјаве која мора бити потписана. Опозвана понуда ће неотворена бити враћена понуђачу по спроведеном поступку јавног отварања понуда.

Измену, допуну или опозив понуде понуђач је дужан да назначи на коверти или на кутији, са навођењем редног броја и предмета јавне набавке, као и броја партије на коју се односи и текста „НЕ ОТВАРАТИ“ и да у року одређеном за подношење понуда достави на адресу: Градска управа Града Ниша - Служба за јавне набавке, ул. Николе Пашића бр. 28, 18000 Ниш, (канцеларија број 202, на другом спрату):

„Измена понуде за отворени поступак јавне набавке радова, број 404-2/20Р-2020-28 - Извођење радова на изградњи продавнице са палионицом при цркви Св. цара Константина и царице Јелене - „НЕ ОТВАРАТИ“, или

„Допуна понуде за отворени поступак јавне набавке радова, број 404-2/20Р-2020-28 - Извођење радова на изградњи продавнице са палионицом при цркви Св. цара Константина и царице Јелене - „НЕ ОТВАРАТИ“, или

„Опозив понуде за отворени поступак јавне набавке радова, број број 404-2/20Р-2020-28 - Извођење радова на изградњи продавнице са палионицом при цркви Св. цара Константина и царице Јелене - „НЕ ОТВАРАТИ“, или

„Измена и допуна понуде за отворени поступак јавне набавке радова, број број 404-2/20Р-2020-28 - Извођење радова на изградњи продавнице са палионицом при цркви Св. цара Константина и царице Јелене - „НЕ ОТВАРАТИ“.

На полеђини коверте или на кутији навести назив и адресу седишта понуђача. У случају да понуду подноси група понуђача, на коверти или на кутији је потребно назначити да се ради о групи понуђача и навести називе и адресу седишта свих учесника у заједничкој понуди. По истеку рока за подношење понуда понуђач не може да повуче нити да мења своју понуду.

6. Учествовање у заједничкој понуди или као подизвођач

Понуђач може да поднесе само једну понуду.

Понуђач који је самостално поднео понуду не може истовремено да учествује у заједничкој понуди или као подизвођач, нити да учествује у више заједничких понуда.

У делу конкурсне документације Образац понуде и Моделу уговора понуђач наводи на који начин подноси понуду, односно да ли подноси понуду самостално, или подноси понуду са подизвођачем/има или као заједничку понуду.

7. Понуда са подизвођачем/има

Понуђач који ће извршење набавке делимично поверити подизвођачу/има дужан је да у делу конкурсне документације Образац понуде и Моделу уговора наведе да понуду подноси са подизвођачем/има, назив и адресу седишта подизвођача, док је у Обрасцу понуде дужан да наведе проценат од укупне вредности набавке који ће поверити подизвођачу, а који не може бити већи од 50% и део предмета набавке који ће поверити подизвођачу, као и да достави обрасце и доказе тражене конкурсном документацијом.

Ако је за извршење дела јавне набавке чија вредност не прелази 10% укупне вредности јавне набавке потребна важећа дозвола надлежног органа за обављање делатности која је предмет јавне набавке, понуђач може доказати испуњеност тог услова преко подизвођача којем је поверио извршења тог дела набавке. Претходно попуњену Изјаву понуђача и подизвођача потписују понуђач и сви подизвођачи. Уколико уговор о јавној набавци буде закључен између наручиоца и понуђача који извршење набавке делимично поверава подизвођачу, подизвођач ће бити наведен и у уговору о јавној набавци.

Уколико понуђач подноси понуду са подизвођачем, у складу са чланом 80. ЗЈН, подизвођач мора да испуњава обавезне услове из члана 75. ст. 1. тач. 1), 2) и 4) ЗЈН. У том случају понуђач је дужан да за подизвођача достави доказе да испуњава услове из члана 75. ст. 1. тачка 1), 2) и 4) и из члана 75. ст. 2. ЗЈН.

Понуђач, односно Извођач радова, не може ангажовати као подизвођача лице које није навео у понуди, у супротном наручилац ће реализовати средство обезбеђења за добро извршење уговора и раскинути уговор.

Понуђач, односно Извођач радова, у потпуности одговара наручиоцу за извршење уговорене набавке, без обзира на број подизвођача.

Понуђач је дужан да наручиоцу, на његов захтев, омогући приступ код подизвођача, ради утврђивања испуњености тражених услова.

8. Заједничка понуда

Понуду може поднети група понуђача.

Уколико понуду подноси група понуђача, у делу конкурсне документације Обрасцу понуде и Моделу уговора морају бити наведени сви понуђачи из групе понуђача.

Уколико понуду подноси група понуђача, у складу са чланом 81. ЗЈН, сваки понуђач из групе понуђача мора да испуни обавезне услове из члана 75. ст. 1. тачка 1), 2) и 4). У том случају група понуђача је дужна да за сваког члана групе достави доказе да испуњава услове из члана 75. ст. 1. тачка 1), 2) и 4) и из члана 75. ст. 2. ЗЈН. Услов из чл. 75. ст. 1. т. 5) Закона о јавним набавкама дужан је да испуни понуђач из групе понуђача којем је поверено извршење дела набавке за који је неопходна испуњеност тог услова.

Додатне услове из члана 76. став 2. ЗЈН група понуђача испуњава заједно.

Саставни део заједничке понуде, поред осталих образаца и доказа тражених конкурсном документацијом, је Споразум којим се понуђачи из групе понуђача међусобно и према наручиоцу обавезују на извршење предметне јавне набавке и који обавезно садржи податке о:

- члану групе који ће бити носилац посла, односно који ће поднети понуду и који ће заступати групу понуђача пред наручиоцем,
- опис послова сваког од понуђача из групе понуђача у извршењу уговора.

У споразуму навести назив и адресу седишта понуђача из групе понуђача који ће попунити и потписати све потребне обрасце дате у конкурсној документацији, у случају да се понуђачи из групе понуђача одреде да један понуђач из групе попуни и потпише све обрасце дате у конкурсној документацији, изузев Изјаве групе понуђача.

Изјаву групе понуђача потписују сви понуђачи из групе понуђача.

Сви понуђачи из групе понуђача одговарају неограничено солидарно према наручиоцу.

Чланови групе понуђача дужни су да у понудама наведу имена и одговарајуће професионалне квалификације лица која ће бити одговорна за извршење уговора.

Задруга може поднети понуду самостално, у своје име, а за рачун задругара или заједничку понуду у име задругара.

Ако задруга подноси понуду у своје име за обавезе из поступка јавне набавке и уговора о јавној набавци одговара задруга и задругари у складу са законом. Ако задруга подноси заједничку понуду у име задругара за обавезе из поступка јавне набавке и уговора о јавној набавци неограничено солидарно одговарају задругари.

9. Захтеви у погледу траженог начина и рока плаћања, рока и места извођења радова, гарантног рока и рока важења понуде

9.1. Начин и рок плаћања

Плаћање ће се вршити уплатом на текући рачун изабраног понуђача - Извођача радова у року не дужем од 45 (четрдесетпет) дана од дана испостављања привремених и окончане ситуације, оверених од стране надзорног органа, а у складу са роковима прописаним Законом о роковима измирења новчаних обавеза у комерцијалним трансакцијама („Службени гласник РС" број 119/12, 68/15 и 113/2017) и Правилником о начину и поступку регистровања фактура, односно других захтева за исплату, као и начину вођења и садржају Централног регистра фактура“ (Сл. гласник РС број 7/2018, 59/2018 и 8/2019).

Понуђачу није дозвољено да захтева аванс.

9.2. Рок извођења радова: не може бити дужи од 90 (деведесет) календарских дана рачунајући од дана увођења Извођача радова у посао.

9.3. Место извођења радова:

Место извођења радова (локација): Парк, Светог Саве бб, Ниш 18000

9.4. Гарантни рок:

Гарантни рок за квалитет изведених радова не може бити краћи од 24 месеца од дана примопредаје радова.

За квалитет материјала и опреме које уграђује Извођач радова, у погледу садржине и рока, важи гаранција произвођача опреме, односно материјала, с тим што је Извођач радова дужан да сву документацију о гаранцијама произвођача опреме, односно материјала, заједно са упутствима за употребу преда Наручиоцу најкасније на дан извршене примопредаје објекта.

9.5. Рок важења понуде:

Рок важења понуде не може бити краћи од 90 (деведесет) дана од дана отварања понуда. У случају истека рока важења понуде, наручилац је дужан да у писаном облику затражи од понуђача продужење рока важења понуде.

Понуђач који прихвати захтев за продужење рока важења понуде не може мењати понуду.

10. Валута и начин на који је наведена и изражена цена у понуди, за све партије

Цена мора бити исказана у динарима, са и без ПДВ, са урачунатим свим трошковима које понуђач има у реализацији предметне јавне набавке, с тим да ће се за оцену понуде узимати у обзир цена без ПДВ.

Јединичне цене радова дате у понуди су фиксне за време извођења радова и не могу се мењати.

Ако је у понуди исказана неуобичајено ниска цена, наручилац ће поступити у складу са чл. 92. Закон о јавним набавкама, односно тражиће образложење свих њених саставних делова које сматра меродавним и исте, по добијању образложења, проверити.

Уколико понуђена цена укључује увозну царину и друге дажбине, понуђач је дужан да тај део одвојено исказе у динарима у Изјави коју ће да изради, потпише и достави у оквиру понуде.

11. Подаци о врсти, садржини, начину подношења, висини и роковима обезбеђења финансијског испуњења обавеза понуђача

I Понуђач је дужан да уз понуду достави:

* као средство обезбеђења за озбиљност понуде: **1 (једну) бланко соло меницу** (која мора бити евидентирана у Регистру меница и овлашћења Народне банке Србије), копију захтева за регистрацију менице у Регистру меница Народне банке Србије са овереним пријемом истог од стране пословне банке **или** извод из Регистра меница и овлашћења са званичне интернет странице Народне банке Србије, попуњено и потписано менично овлашћење и копију картона депонованих потписа.

Меница мора бити потписана од стране лица овлашћеног за заступање чији се потпис налази у картону депонованих потписа код пословне банке и иста не сме бити перфорирана.

Меничним овлашћењем понуђач ће овластити наручиоца да меницу може да попуни на износ од 10% од укупне вредности понуде без ПДВ-а, као и да меницу може безусловно, неопозиво, без протеста и трошкова, вансудским путем у складу са важећим прописима поднети на наплату. Такође, у њему се мора предвидети да је меница платива на први позив и да је важећа и у случају

да дође до промене лица овлашћених за располагање средствима на текућем рачуну Дужника, статусних промена код Дужника, оснивања нових правних субјеката и др.

Менично овлашћење мора важити колико и важење понуде.

Меницу за озбиљност понуде наручилац ће наплатити у следећим случајевима:

- уколико понуђач након истека рока за подношење понуда повуче или мења своју понуду;

- уколико понуђач коме је додељен уговор благовремено не достави потписан уговор о јавној набавци;

- уколико понуђач коме је додељен уговор, не поднесе средство обезбеђења за добро извршење посла и/или полису осигурања у складу са захтевима из конкурсне документације.

Уколико понуђач не достави меницу, понуда ће бити одбијена као неприхватљива.

*** Оригинал обавезујуће писмо о намерама пословне банке, за издавање банкарске гаранције за добро извршење посла.** У писму о намерама потребно је да издавалац - пословна банка наведе да ће понуђачу - Извођачу радова, уколико му буде додељен уговор, у року од 7 (седам) дана од дана закључења уговора издати банкарску гаранцију за добро извршење посла, која ће гласити на износ од 10% од укупне вредности уговора без ПДВ-а. Такође, потребно је да се писмом предвиди да ће банкарска гаранција важити најмање 30 (тридесет) дана дуже од дана истека рока за коначно извршење посла предвиђеног моделом уговора, као и да ће банкарска гаранција бити безусловна, платива на први позив, без додатних услова за исплату, са роковима, износом, као и месном надлежношћу за решавање спорова које је одредио наручилац.

*** Оригинал обавезујуће писмо о намерама пословне банке, за издавање банкарске гаранције за отклањање грешака у гарантном року.** У писму о намерама потребно је да издавалац - пословна банка наведе да ће понуђачу - Извођачу радова, уколико му буде додељен уговор, у тренутку примопредаје радова издати банкарску гаранцију за отклањање грешака у гарантном року, која ће гласити на износ од 10% од укупне вредности уговора без ПДВ-а. Такође, потребно је да се писмом предвиди да ће банкарска гаранција важити најмање 5 (пет) дана дуже од дана истека гарантног рока за квалитет изведених радова, као и да ће банкарска гаранција бити безусловна, платива на први позив, без додатних услова за исплату, са роковима, износом, као и месном надлежношћу за решавање спорова које је одредио наручилац.

II * Банкарска гаранција за добро извршење посла - Извођач радова је дужан да у року од 7 (седам) дана од дана закључења уговора достави наручиоцу банкарску гаранцију за добро извршење посла, која ће гласити на износ од 10% од укупне вредности уговора без ПДВ-а.

Издата банкарска гаранција мора бити безусловна, платива на први позив, без додатних услова за исплату, са роковима, износом, као и месном надлежношћу за решавање спорова које је одредио наручилац.

Банкарска гаранција мора важити најмање 30 (тридесет) дана дуже од дана истека рока за коначно извршење посла.

Ако се за време трајања уговора промене рокови за извршење уговорне обавезе, важност банкарске гаранције мора да се продужи.

Наручилац ће уновчити банкарску гаранцију за добро извршење посла у случају да Извођач радова не буде извршавао своје уговорне обавезе у роковима, на начин и под условима предвиђеним уговором.

*** Банкарска гаранција за отклањање грешака у гарантном року -** Извођач радова је дужан да у тренутку примопредаје радова достави наручиоцу банкарску гаранцију за отклањање грешака у гарантном року, која ће гласити на износ од 10% од укупне вредности уговора без ПДВ-а.

Издата банкарска гаранција мора бити безусловна, платива на први позив, без додатних услова за исплату, са роковима, износом, као и месном надлежношћу за решавање спорова које је одредио наручилац.

Банкарска гаранција мора важити најмање 5 (пет) дана дуже од дана истека гарантног рока за квалитет изведених радова.

Ако се за време трајања уговора промене рокови за извршење уговорне обавезе, важност банкарске гаранције мора да се продужи.

Наручилац ће уновчити банкарску гаранцију за отклањање грешака у гарантном року уколико се Извођач радова не буде придржавао уговорених услова за отклањање грешака у гарантном року и на терет тих средстава ангажовати другог извођача радова.

12. Заштита поверљивости података које наручилац ставља понуђачима на располагање, укључујући и њихове подизвођаче

Свака страница понуде која садржи податке који су поверљиви за понуђача треба у горњем десном углу да садржи ознаку „ПОВЕРЉИВО”, уз назнаку којим посебним прописом су ти подаци утврђени као поверљиви, а испод поменуте ознаке потпис овлашћеног лица понуђача.

Уколико се поверљивим сматра само одређени податак садржан у документу који је достављен уз понуду, поверљив податак мора да буде обележен црвеном бојом, поред њега мора да буде наведена ознака „ПОВЕРЉИВО”, а испод поменуте ознаке потпис овлашћеног лица понуђача.

Уколико подносилац понуде не наведе по ком пропису су подаци у понуди утврђени као поверљиви, са њима ће се поступати као да нису поверљиви.

Наручилац је дужан да:

1) чува као поверљиве све податке о понуђачима садржане у понуди које је као такве, у складу са законом, понуђач означио у понуди;

2) одбије давање информације која би значила повреду поверљивости података добијених у понуди;

3) чува као пословну тајну имена заинтересованих лица и понуђача, као и податке о поднетим понудама до отварања понуда.

Неће се сматрати поверљивим докази о испуњености услова, цена и други подаци из понуде који су од значаја за примену елемената критеријума и рангирање понуда, сагласно члану 14. Закона о јавним набавкама.

13. Додатне информације или појашњења у вези са припремањем понуде

Заинтересовано лице може, у писаном облику, тражити од наручиоца додатне информације или појашњења у вези са припремањем понуде, при

чему може да укаже наручиоцу и на евентуално уочене недостатке и неправилности у конкурсној документацији, најкасније 5 (пет) дана пре истека рока за подношење понуда.

Наручилац ће у року од 3 (три) дана од дана пријема захтева, одговор објавити на Порталу јавних набавки и на својој интернет страници.

Захтев за додатним информацијама или појашњењима заинтересовано лице упутиће на адресу наручиоца, са напоменом: „Захтев за додатним информацијама или појашњењима - ЈН број 404-2/20Р-2020-28“.

Ако наручилац измени или допуни конкурсну документацију 8 (осам) или мање дана пре истека рока за подношење понуда, наручилац је дужан да продужи рок за подношење понуда и обавештење о продужењу рока за подношење понуда објави на Порталу јавних набавки и на својој интернет страници.

По истеку рока предвиђеног за подношење понуда наручилац не може да мења нити да допуњује конкурсну документацију.

Тражење додатних информација или појашњења у вези са припремањем понуде телефоном није дозвољено.

Комуникација у поступку јавне набавке врши се искључиво на начин одређен чланом 20. ЗЈН, и то:

- путем поште или електронске поште или факсом, као и објављивањем од стране наручиоца на Порталу јавних набавки и на својој интернет страници;

- ако је документ из поступка јавне набавке достављен од стране наручиоца или понуђача путем електронске поште или факсом, страна која је извршила достављање дужна је да од друге стране захтева да на исти начин потврди пријем тог документа, што је друга страна дужна да то и учини када је то неопходно као доказ да је извршено достављање.

14. Додатна објашњења од понуђача после отварања понуда и контрола код понуђача односно његовог подизвођача и допуштене исправке

После отварања понуда наручилац може приликом стручне оцене понуда да у писаном облику захтева од понуђача додатна објашњења која ће му помоћи при прегледу, вредновању и упоређивању понуда, а може да врши контролу (увид) код понуђача, односно његовог подизвођача (члан 93. ЗЈН).

Уколико наручилац оцени да су потребна додатна објашњења или је потребно извршити контролу (увид) код понуђача, односно његовог подизвођача, наручилац ће понуђачу оставити примерени рок да поступи по позиву наручиоца, односно да омогући наручиоцу контролу (увид) код понуђача, као и код његовог подизвођача.

Наручилац може уз сагласност понуђача да изврши исправке рачунских грешака уочених приликом разматрања понуде по окончаном поступку отварања.

У случају разлике између јединичне и укупне цене, меродавна је јединична цена.

Ако се понуђач не сагласи са исправком рачунских грешака, наручилац ће његову понуду одбити као неприхватљиву.

15. Негативне референце

Наручилац може, сходно чл. 82. ЗЈН, одбити понуду уколико поседује доказ да је понуђач у претходне три године пре објављивања позива за подношење понуда у поступку јавне набавке:

- поступао супротно забрани из чл. 23. и чл. 25. ЗЈН;
- учинио повреду конкуренције;
- доставио неистините податке у понуди или без оправданих разлога одбио да закључи уговор, након што му је уговор додељен;
- одбио да достави доказе и средства обезбеђења на шта се у понуди обавезао.

Наручилац може одбити понуду уколико поседује доказ који потврђује да понуђач није испуњавао своје обавезе по раније закљученим уговорима о јавним набавкама који су се односили на исти предмет јавне набавке, за период од претходне три године пре објављивања позива за подношење понуда.

16. Поштовање обавеза које произилазе из важећих прописа

Понуђач је дужан да у оквиру своје понуде достави Изјаву из конкурсне документације (Изјава понуђача или Изјава понуђача и подизвођача или Изјава групе понуђача), дату под кривичном и материјалном одговорношћу да је при састављању своје понуде поштовао све обавезе које произлазе из важећих прописа о заштити на раду, запошљавању и условима рада, заштити животне средине, као и да нема забрану обављања делатности на снази у време подношења понуде.

17. Изјава о независној понуди

Понуђач је дужан да у оквиру своје понуде достави Изјаву из конкурсне документације (Изјава понуђача или Изјава понуђача и подизвођача или Изјава групе понуђача), дату под кривичном и материјалном одговорношћу којом потврђује да је понуду поднео независно, без договора са другим понуђачима или заинтересованим лицима.

18. Коришћење патента и одговорност за повреду заштићених права интелектуалне својине трећих лица

Накнаду за коришћење патената, као и одговорност за повреду заштићених права интелектуалне својине трећих лица сноси понуђач.

19. Начин и рок за подношење захтева за заштиту права

Захтев за заштиту права може да поднесе понуђач, односно заинтересовано лице, које има интерес за доделу уговора, у конкретном поступку јавне набавке и који је претрпео или би могао да претрпи штету због поступања наручиоца противно одредбама ЗЈН.

Захтев за заштиту права подноси се наручиоцу, а копија се истовремено доставља Републичкој комисији.

Захтев за заштиту права се доставља непосредно или препорученом пошиљком са повратницом или електронском поштом на e-mail Javne.nabavke@gu.ni.rs.

Захтев за заштиту права се може поднети у току целог поступка јавне набавке, против сваке радње наручиоца, осим уколико Законом није другачије одређено.

Захтев за заштиту права којим се оспорава врста поступка, садржина позива за подношење понуда или конкурсне документације сматраће се благовременим ако је примљен од стране наручиоца најкасније 7 (седам) дана пре истека рока за подношење понуда, без обзира на начин достављања и уколико је подносилац захтева ускладу са чланом 63. став 2. ЗЈН указао наручиоцу на евентуалне недостатке и неправилности, а наручилац исте није отклонио.

Захтев за заштиту права којим се оспоравају радње које наручилац предузме пре истека рока за подношење понуда, а након истека рока из члана 149. став 3. ЗЈН, сматраће се благовременим уколико је поднет најкасније до истека рока за подношење понуда.

После доношења Одлуке о додели уговора из чл. 108. ЗЈН или Одлуке о обустави поступка јавне набавке из чл. 109. ЗЈН, рок за подношење захтева за заштиту права је 10 (десет) дана од дана објављивања одлуке на Порталу јавних набавки.

Захтевом за заштиту права не могу се оспоравати радње наручиоца предузете у поступку јавне набавке ако су подносиоцу захтева били или могли бити познати разлози за његово подношење пре истека рока за подношење захтева из члана 149. став 3. и 4. ЗЈН, а подносилац захтева га није поднео пре истека тог рока.

Ако је у истом поступку јавне набавке поново поднет захтев за заштиту права од стране истог подносиоца захтева, у том захтеву се не могу оспоравати радње наручиоца за које је подносилац захтева знао или могао знати приликом подношења претходног захтева.

Захтев за заштиту права не задржава даље активности наручиоца у поступку јавне набавке у складу са одредбама члана 150. ЗЈН.

Подносилац захтева за заштиту права је дужан да на одређени рачун буџета Републике Србије уплати таксу од:

1) 120.000,00 динара ако се захтев за заштиту права подноси пре отварања понуда и ако процењена вредност није већа од 120.000.000,00 динара;

2) 120.000,00 динара ако се захтев за заштиту права подноси након отварања понуда и ако процењена вредност није већа од 120.000.000,00 динара;

Уз захтев доставити доказ о плаћеној такси у складу са чланом 156. став 1. тачка 2) и 4). ЗЈН („Службени гласник Република Србија“, број 124/2012, 14/2015 и 68/2015), у износу од 120.000,00 динара, у складу са Упутством о уплати таксе за подношење захтева за заштиту права Републичке комисије за заштиту права понуђача у поступцима јавних набавки: (<http://www.kjn.gov.rs/ci/uputstvo-o-uplati-republicke-administrativne-takse.html>).

Поступак заштите права понуђача регулисан је одредбама чл. 138. - 167. Закона.

20. Рок за закључење уговора

Уговор о јавној набавци, потписан од стране наручиоца, ће бити достављен понуђачу коме је додељен уговор, у року од 8 (осам) дана од дана протекла рока за подношење захтева за заштиту права из чл. 149. ЗЈН.

Понуђач коме је додељен уговор је у обавези да исти потпише и достави наручиоцу у року од 3 (три) дана од дана пријема.

У случају да је поднета само једна понуда наручилац може закључити уговор пре истека рока за подношење захтева за заштиту права, у складу са чланом 112. став 2. тачка 5) ЗЈН.

21. Битни недостаци понуде

Сходно чл. 106. ЗЈН наручилац ће одбити понуду ако:

- понуђач не докаже да испуњава обавезне услове за учешће;
- понуђач не докаже да испуњава додатне услове;
- понуђач није доставио тражено средство обезбеђења;
- је понуђени рок важења понуде краћи од прописаног;
- понуда садржи друге недостатке због којих није могуће утврдити стварну садржину понуде или није могуће упоредити је са другим понудама.

22. Начин достављања доказа

Доказе о испуњености услова понуђач може доставити у виду неовверених копија, а наручилац може пре доношења одлуке о додели уговора да тражи од понуђача, чија је понуда оцењена као најповољнија, да достави на увид оригинал или оверену копију свих или појединих доказа о испуњености услова.

Ако понуђач у остављеном примереном року, који не може бити краћи од 5 (пет) дана, не достави на увид оригинал или оверену копију тражених доказа, наручилац ће његову понуду одбити као неприхватљиву.

Понуђачи који су регистровани у регистру који води Агенција за привредне регистре не морају да доставе доказ из члана 75. став 1. тачка 1) ЗЈН, Извод из регистра Агенције за привредне регистре, који је јавно доступан на интернет страници Агенције за привредне регистре: www.apr.gov.rs .

Понуђачи који се налазе у регистру понуђача који води Агенција за привредне регистре и који је јавно доступан на интернет страници Агенције за привредне регистре www.apr.gov.rs не морају да доставе доказе из члана 75. став 1. тачка 1), 2) и 4) ЗЈН: извод из регистра агенције за привредне регистре, Потврде надлежног суда, односно МУП-а, да понуђач односно, његов законски заступник, нису осуђивани за кривична дела која су наведена у члану 75. став 1. тачка 2) ЗЈН и потврде надлежног пореског органа и организације за обавезно социјално осигурање или потврде надлежног органа да се понуђач налази у поступку приватизације.

У случају да понуда понуђача не садржи доказ одређен законом или конкурсном документацијом, понуђач је дужан да у понуди наведе интернет страницу на којој су исти подаци јавно доступни. Наручилац не може одбити понуду као неприхватљиву, зато што не садржи доказ одређен овим законом или конкурсном документацијом, ако је понуђач, навео у понуди интернет страницу на којој су тражени подаци јавно доступни.

Понуђач је дужан да без одлагања писано обавести наручиоца о било којој промени у вези са испуњеношћу услова из поступка јавне набавке, која наступи до доношења одлуке, односно закључења уговора, односно током важења уговора о јавној набавци и да је документује на прописани начин.

Уколико је доказ о испуњености услова електронски документ, понуђач доставља копију електронског документа у писаном облику, у складу са законом којим се уређује електронски документ, осим уколико подноси електронску понуду када се доказ доставља у изворном електронском облику.

Ако се у држави у којој понуђач има седиште не издају тражени докази, понуђач може, уместо доказа, приложити своју писану изјаву, дату под кривичном и материјалном одговорношћу оверену пред судским или управним органом, јавним бележником или другим надлежним органом те државе.

Ако понуђач има седиште у другој држави, наручилац може да провери да ли су документи којима понуђач доказује испуњеност тражених услова издати од стране надлежних органа те државе.

Врста критеријума за оцењивање понуда

Избор најповољније понуде ће се извршити применом критеријума „**Најнижа понуђена цена**“.

У случају примене критеријума најниже понуђене цене, а у ситуацији када постоје понуде домаћег и страног понуђача који изводе радове, наручилац мора изабрати понуду домаћег понуђача под условом да његова понуђена цена није већа од 5% у односу на најнижу понуђену цену страног понуђача.

Напомена: Од 1. септембра 2018. године укида се свака предност за понуђаче из Републике Србије у поступцима јавних набавки радова у односу на понуђаче из држава чланица Европске уније.

Предност дата домаћим понуђачима у поступцима јавних набавки радова у односу на државе које нису чланице ЕУ и даље се остварује у складу са одредбама члана 86. ст. 1-4. ЗЈН, а да се ова предност не примењује у односу на државе потписнице СЕФТА Споразума, сходно члану 86. став 10. ЗЈН.

Критеријум на основу којих ће наручилац извршити доделу уговора у ситуацији када постоје две или више понуда са истом понуђеном ценом

Уколико две или више понуда имају исту најнижу понуђену цену, као најповољнија биће изабрана понуда оног понуђача који је понудио **краћи рок извођења радова**.

У случају истог понуђеног рока извођења радова, као најповољнија биће изабрана понуда оног понуђача који је понудио **дужи гарантни рок**.

Уколико ни након примене горе наведених резервних елемената критеријума није могуће донети одлуку о додели уговора, наручилац ће уговор доделити понуђачу који буде извучен путем жреба. Наручилац ће писаним путем обавестити све понуђаче о датуму када ће се одржати извлачење путем жреба. Извлачење путем жреба наручилац ће извршити јавно, у присуству понуђача, и то тако што ће називе понуђача исписати на одвојеним папирима, који су исте величине и боје, те ће све те папире ставити у провидну кутију одакле ће извући назив понуђача коме се уговор додељује.

Право на учешће у поступку предметне јавне набавке има понуђач који испуњава обавезне и додатне услове за учешће у поступку јавне набавке из чл. 75. и 76. ЗЈН, а исте доказује достављањем следећих доказа, и то:

**ОБАВЕЗНИ УСЛОВИ КОЈЕ ПОНУЂАЧ У ПОСТУПКУ ЈАВНЕ НАБАВКЕ
МОРА ДОКАЗАТИ:**

1. Услов из чл. 75. ст. 1. тач. 1) ЗЈН: да је регистрован код надлежног органа, односно уписан у одговарајући регистар;

Доказ:

Правна лица: Извод из регистра Агенције за привредне регистре, односно извод из регистра надлежног привредног суда;

Предузетници: Извод из регистра Агенције за привредне регистре, односно извод из одговарајућег регистра

2. Услов из чл. 75. ст. 1. тач. 2) ЗЈН: да он и његов законски заступник није осуђиван за неко од кривичних дела као члан организоване криминалне групе, да није осуђиван за кривична дела против привреде, кривична дела против животне средине, кривично дело примања или давања мита, кривично дело преваре;

Доказ:

Правна лица:

1) Извод из казнене евиденције, односно уверење **Основног суда** на чијем подручју се налази седиште домаћег правног лица, односно седиште представништва или огранка страног правног лица, којим се потврђује да правно лице није осуђивано за кривична дела против привреде, кривична дела против животне средине, кривично дело примања или давања мита, кривично дело преваре;

Напомена: Уколико уверење **Основног суда** не обухвата податке из казнене евиденције за кривична дела која су у надлежности редовног кривичног одељења Вишег суда, потребно је поред уверења Основног суда доставити **и Уверење вишег суда** на чијем подручју је седиште домаћег правног лица, односно седиште представништва или огранка страног правног лица, којом се потврђује да правно лице није осуђивано за кривична дела против привреде и кривично дело примања мита;

2) Извод из казнене евиденције **Посебног одељења за организовани криминал Вишег суда у Београду**, којим се потврђује да правно лице није осуђивано за неко од кривичних дела организованог криминала;

3) Извод из казнене евиденције, односно уверење **надлежне полицијске управе МУП-а**, којим се потврђује да законски заступник понуђача није осуђиван за кривична дела против привреде, кривична дела против животне средине, кривично дело примања или давања мита, кривично дело преваре и неко од кривичних дела организованог криминала (захтев се може поднети према месту рођења или према месту пребивалишта законског заступника).

* **Уколико понуђач има више законских заступника дужан је да достави доказ за сваког од њих.**

Предузетници и физичка лица:

Извод из казнене евиденције, односно уверење **надлежне полицијске управе МУП-а**, којим се потврђује да није осуђиван за неко од кривичних дела као члан организоване криминалне групе, да није осуђиван за кривична дела против привреде, кривична дела против животне средине, кривично дело примања или давања мита, кривично дело преваре (захтев се може поднети према месту рођења или према месту пребивалишта).

Напомена: Доказ не може бити старији од два месеца пре отварања понуда.

3. Услов из чл. 75. ст. 1. тач. 4) ЗЈН: да је измирио доспеле порезе, доприносе и друге јавне дажбине у складу са прописима Републике Србије или стране државе када има седиште на њеној територији;

Доказ:

1) Уверење Пореске управе Министарства финансија и привреде да је измирио доспеле порезе и доприносе и

2) Уверење надлежне управе локалне самоуправе да је измирио обавезе по основу изворних локалних јавних прихода

или Потврда Агенције за приватизацију да се понуђач налази у поступку приватизације

Напомена бр. 1: Доказ не може бити старији од два месеца пре отварања понуда.

Напомена бр. 2: Понуђач је у обавези да достави доказе о измирењу свих доспелих пореза, доприноса и других јавних дажбина, чији је обвезник, у складу са важећим прописима Републике Србије или стране државе када има седиште на њеној територији, што значи не само на територији где има регистровано седиште, већ и уколико има обавезу измирења одређених јавних дажбина и према другим локалним самоуправама сходно Закону о финансирању локалне самоуправе.

4. Услов из чл. 75. ст. 1. т. 5) Закона о јавним набавкама: да има важећу дозволу надлежног органа за обављање делатности која је предмет јавне набавке, ако је таква дозвола предвиђена посебним прописом:

1) да има важећу Лиценцу за обављање геодетских радова издату од стране Републичког геодетског завода, и то за: Извођење геодетских радова у поступку одржавања катастра непокретности и одржавања катастра водова.

Доказ: Копија Решења Републичког геодетског завода о издавању лиценце за тражене врсте геодетских радова.

2) да има важећу Лиценцу за обављање послова извођења посебних система и мера и то: стабилних система за дојаву пожара (Б2) издату од стране Министарства унутрашњих послова Републике Србије

Доказ: Копија Решења Министарства унутрашњих послова Републике Србије о издавању овлашћења за обављање послова извођења посебних система и мера и то: стабилних система за дојаву пожара.

5. Услов из чл. 75. ст. 2. ЗЈН: да је при састављању понуде поштовао обавезе које произилазе из важећих прописа о заштити на раду, запошљавању и условима рада, заштити животне средине, као и да нема забрану обављања делатности која је на снази у време подношења понуде;

Доказ:

Изјава понуђача - попуњена и потписана, уколико понуђач самостално подноси понуду,

или

Изјава понуђача и подизвођача - попуњена и потписана, уколико понуђач подноси понуду са подизвођачем,

или

Изјава групе понуђача - попуњена и потписана, у случају уколико понуду подноси група понуђача;

Напомена: Понуђачи достављају једну од три изјаве у зависности од начина наступа.

ДОДАТНИ УСЛОВИ КОЈЕ ПОНУЂАЧ У ПОСТУПКУ ЈАВНЕ НАБАВКЕ МОРА ДОКАЗАТИ:

1. Услов из чл. 76. ст. 2. Закона - пословни капацитет: да је понуђач у претходне четири године рачунајући уназад од дана објављивања позива на Порталу јавних набавки извео радове на унутрашњим грађевинским и занатским радовима на инсталацијама (електро-енергетске, телекомуникационе и сигналне и термотехничке инсталације), у збирном износу од најмање 15.000.000,00 динара без ПДВ-а.

Доказ: Потврда/е израђене и потписане од стране овлашћеног лица инвеститора односно наручиоца које, поред осталих података, морају обавезно садржати: податке о издаваоцу потврде (назив наручиоца, седиште, матични број, порески идентификациони број (ПИБ) контакт особу и контакт телефон), податке о привредном субјекту који је извео радове, опис изведених радова са обавезним навођењем финансијске вредности изведених радова, назив и адресу објекта на коме су изведени радови, датум, месец и годину извођења радова. Уз сваку достављену потврду приложити копије **привремених** (ако су радови у току) и/или **окончаних ситуација** (за завршене објекте), оверених од стране инвеститора, односно наручиоца, које су у складу са приказаним финансијским вредностима у потврди/ама.

Напомена: У обзир ће бити узети само радови које је понуђач (или неко од чланова групе понуђача у случају подношења заједничке понуде) изводио непосредно.

2. Услов из чл. 76. ст. 2. ЗЈН - технички капацитет: да понуђач за извршење предметне јавне набавке има на располагању најмање: 1 камион минималне носивости 3t за превоз грађевинског материјала.

Доказ:

* **Копија саобраћајне дозволе** важеће на дан отварања понуда (очитани подаци из саобраћајне дозволе) и копија **Полисе осигурања од аутоодговорности.**

У случају да возило није у својини понуђача, потребно је доставити и Уговор о закупу или Уговор о лизингу или неки други одговарајући доказ на основу кога се може утврдити да га понуђач има на располагању.

3. Услов из чл. 76. ст. 2. Закона - кадровски капацитет: да за извршење предметне јавне набавке има, ангажовано по основу Уговора о раду (на одређено или неодређено време) или Уговора којим се регулише рад ван радног односа најмање:

- 15 радника оспособљених за извођење грађевинских радова и занатских радова и радова на инсталацијама (електро-енергетске, телекомуникационе и сигналне и термотехничке инсталације),

- 1 (једног) грађевинског инжењера, имаоца важеће лиценце Инжењерске коморе Србије број 400 или 401 или 410 или 411, или 412 или 413 или 800 лиценце за стручну област Архитектура ознака: АИ 02-01 или за стручну област Грађевинско инжењерство ознака: ГИ 04-01.1 или ГИ 04-04.1 или ГИ 04-03.1 или ГИ 04-02.1 или ГИ 04-01.2, издате од стране Министарства грађевинарства, саобраћаја и инфраструктуре који ће бити одговорни извођач грађевинских радова;

- 1 (једног) дипломираног електро инжењера, имаоца важеће лиценце Инжењерске коморе Србије број 450 или лиценце за стручну област Електро-техничко инжењерство ознака: ЕИ 05-01.1, издате од стране Министарства грађевинарства, саобраћаја и инфраструктуре, који ће бити одговорни извођач електро радова;

- 1 (једног) дипломираног машинског инжењера, имаоца важеће лиценце Инжењерске коморе Србије број 430 или лиценце за стручну област Машинско инжењерство ознака: МИ 06-01.1, издате од стране Министарства грађевинарства, саобраћаја и инфраструктуре, који ће бити одговорни извођач машинских радова.

Доказ:

1. за најмање 15 радника оспособљених за извођење грађевинских радова и занатских радова и радова на инсталацијама (електро-енергетске, телекомуникационе и сигналне и термотехничке инсталације): **Копија уговора о раду и копија М образаца осигурања** којим доказује да је у радном односу код понуђача (на одређено или неодређено време) или **копија уговора којим се регулише рад ван радног односа;**

2. за најмање: 1 (једног) грађевинског инжењера, имаоца важеће лиценце Инжењерске коморе Србије број 400 или 401 или 410 или 411, или 412 или 413 или 800 лиценце за стручну област Архитектура ознака: АИ 02-01 или за стручну област Грађевинско инжењерство ознака: ГИ 04-01.1 или ГИ 04-04.1 или ГИ 04-03.1 или ГИ 04-02.1 или ГИ 04-01.2, издате од стране Министарства грађевинарства, саобраћаја и инфраструктуре који ће бити одговорни извођач грађевинских радова, 1 (једног) дипломираног електро инжењера, имаоца важеће лиценце Инжењерске коморе Србије број 450 или лиценце за стручну област Електро-техничко инжењерство ознака: ЕИ 05-01.1, издате од стране Министарства грађевинарства, саобраћаја и инфраструктуре, који ће бити одговорни извођач електро радова и 1 (једног) дипломираног машинског инжењера, имаоца важеће лиценце Инжењерске коморе Србије број 430 или

лиценце за стручну област Машинско инжењерство ознака: МИ 06-01.1, издате од стране Министарства грађевинарства, саобраћаја и инфраструктуре, који ће бити одговорни извођач машинских радова:

- **копија уговора о раду и копија М образаца осигурања** којим доказује да је исти у радном односу код понуђача (на одређено или неодређено време) или **копија уговора којим се регулише рад ван радног односа;**

- **копија важеће личне лиценце;**

Напомена: Уколико у доказивању кадровског капацитета учествује директор, оснивач, односно члан привредног друштва, исти не мора бити запослен у привредном друштву, али је у обавези да достави одговарајући образац М осигурања.

НАПОМЕНА: Испуњеност **обавезних услова** за учешће у поступку предметне јавне набавке из чл. 75. ст. 1. тач. 1), 2) и 4) и из члана 75. ст. 2. ЗЈН, као и **додатних услова** из чл. 76. ст. 2. ЗЈН, дефинисаних овом конкурсном документацијом, понуђачи доказују достављањем доказа таксативно наведених у делу Конкурсне документације - Услови за учешће у поступку јавне набавке из чл. 75 и чл.76 ЗЈН и упутство како се доказује испуњеност тих услова, у складу са чл. 77. ст. 4. ЗЈН.

Испуњеност услова из чл. 26 и чл. 75. ст. 2 ЗЈН за учешће у поступку предметне јавне набавке понуђачи, у зависности од начина наступа, доказују достављањем обрасца **Изјаве понуђача** или **Изјаве понуђача и подизвођача** или **Изјаве групе понуђача.**

VI ИЗЈАВА О ДОСТАВЉАЊУ ПОЛИСЕ ОСИГУРАЊА

Под пуном материјалном и кривичном одговорношћу, као заступник понуђача/групе понуђача, дајем следећу

ИЗЈАВУ О ДОСТАВЉАЊУ ПОЛИСЕ ОСИГУРАЊА

Изјављујем, да ће понуђач _____ са седиштем у _____, уколико му буде додељен уговор у отвореном поступку јавне набавке радова, број 404-2/20Р-2020-28 - Извођење радова на изградњи продавнице са палионицом при цркви Св. цара Константина и царице Јелене, најкасније у року од 5 (пет) дана од дана закључења уговора, Наручиоцу доставити оригинал или оверену копију полисе осигурања на уговорени износ и то све радове, објекте и раднике, у складу са важећим прописима о осигурању са важношћу за цео период извођења радова тј. до предаје истих наручиоцу и потписивања записника о примопредаји радова, у складу са условима из конкурсне документације за предметну јавну набавку.

Дана __.__. 2020. године

П О Н У Ћ А Ч

(потпис овлашћеног лица)

НАПОМЕНА: Уколико понуду подноси група понуђача, Изјаву потписује овлашћени представник групе понуђача.

VII ОВЛАШЋЕЊЕ ПРЕДСТАВНИКА ПОНУЂАЧА

_____ (име и презиме лица које представља понуђача)

из _____, ул. _____ бр. _____,
бр.л.к. _____ ПУ _____ овлашћује се да у

име _____ из _____,
(назив понуђача)

може да учествује у поступку отварања понуда за отворени поступак јавне набавке радова, број 404-2/20P-2020-28 - Извођење радова на изградњи продавнице са палионицом при цркви Св. цара Константина и царице Јелене.

Представник понуђача има овлашћења да предузима све радње у поступку јавног отварања понуда.

Овлашћење важи до окончања поступка јавног отварања понуда за предметну јавну набавку и у друге сврхе се не може користити.

Дана __. __. 2020. године

П О Н У Ђ А Ч

(потпис овлашћеног лица)

VIII ИЗЈАВА ПОНУЂАЧА

Под пуном материјалном и кривичном одговорношћу, као заступник понуђача, дајем следећу

ИЗЈАВУ

У складу са чланом 26. и 75. став 2. Закона о јавним набавкама („Службени гласник РС“, број 124/2012, 14/2015 и 68/2015), понуђач _____ из _____ у отвореном поступку јавне набавке радова, број 404-2/20P-2020-28 - Извођење радова на изградњи продавнице са палионицом при цркви Св. цара Константина и царице Јелене:

- потврђује да је понуду за предметни поступак јавне набавке поднео независно, без договора са другим понуђачима или заинтересованим лицима.

- изјављује да је при састављању понуде поштовао обавезе које произилазе из важећих прописа о заштити на раду, запошљавању и условима рада, заштити животне средине, као и да нема забрану обављања делатности која је на снази у време подношења понуде.

Дана __. __. 2020. године

ПОНУЂАЧ

(потпис овлашћеног лица)

IX ИЗЈАВА ПОНУЂАЧА И ПОДИЗВОЂАЧА

Под пуном материјалном и кривичном одговорношћу, као заступници понуђача и подизвођача, дајемо следећу

ИЗЈАВУ

У складу са чланом 26. Закона о јавним набавкама („Службени гласник РС“, број 124/2012, 14/2015 и 68/2015) понуђач _____ из _____, у отвореном поступку јавне набавке радова, број 404-2/20P-2020-28 - Извођење радова на изградњи продавнице са палионицом при цркви Св. цара Константина и царице Јелене, потврђује да је понуду за предметни поступак јавне набавке поднео независно, без договора са другим понуђачима или заинтересованим лицима.

У складу са чланом 75. став 2. Закона о јавним набавкама („Службени гласник РС“, број 124/2012, 14/2015 и 68/2015), понуђач _____ из _____ и подизвођач/и _____

из _____ из _____ из _____ у отвореном поступку јавне набавке радова, број 404-2/20P-2020-28 - Извођење радова на изградњи продавнице са палионицом при цркви Св. цара Константина и царице Јелене, изјављују да су при састављању понуде поштовали обавезе које произилазе из важећих прописа о заштити на раду, запошљавању и условима рада, заштити животне средине, као и да немају забрану обављања делатности која је на снази у време подношења понуде.

Дана __. __. 2020. године

П О Н У Ђ А Ч

(потпис овлашћеног лица)

ПОДИЗВОЂАЧ

(потпис овлашћеног лица)

ПОДИЗВОЂАЧ

(потпис овлашћеног лица)

НАПОМЕНА: Претходно попуњена Изјава понуђача и подизвођача мора бити потписана од стране овлашћеног лица понуђача и сваког подизвођача, само уколико понуђач извршење предметне јавне набавке делимично поверава подизвођачу. У случају подношења понуде понуђача с већим бројем подизвођача од броја предвиђеног овом Изјавом, потребно је копирати исту, попунити и потписати на наведен начин.

Х ИЗЈАВА ГРУПЕ ПОНУЂАЧА

Под пуном материјалном и кривичном одговорношћу, као заступници понуђача из групе понуђача, дајемо следећу

ИЗЈАВУ

У складу са чланом 26. и 75. став 2. Закона о јавним набавкама („Службени гласник РС“, број 124/2012, 14/2015 и 68/2015), понуђачи из групе понуђача:

_____ из _____
_____ из _____
_____ из _____

у отвореном поступку јавне набавке радова, број 404-2/20P-2020-28 - Извођење радова на изградњи продавнице са палионицом при цркви Св. цара Константина и царице Јелене:

- потврђују да су заједничку понуду за предметни поступак јавне набавке поднели независно, без договора са другим понуђачима или заинтересованим лицима,

- изјављују да су при састављању понуде поштовали обавезе које произилазе из важећих прописа о заштити на раду, запошљавању и условима рада, заштити животне средине, као и да немају забрану обављања делатности која је на снази у време подношења понуде.

Дана __. __. 2020. године

П О Н У Ђ А Ч

(потпис овлашћеног лица)

П О Н У Ђ А Ч

(потпис овлашћеног лица)

П О Н У Ђ А Ч

(потпис овлашћеног лица)

Напомена: Претходно попуњена Изјава групе понуђача мора бити потписана од стране овлашћеног лица сваког понуђача из групе понуђача.

У случају подношења заједничке понуде с већим бројем понуђача из групе понуђача од броја предвиђеног овом Изјавом, потребно је копирати исту, попунити и потписати на претходно наведен начин.

XI ОБРАЗАЦ ПОНУДЕ

у отвореном поступку јавне набавке радова, број 404-2/20P-2020-28 -
Извођење радова на изградњи продавнице са палионицом
при цркви Св. цара Константина и царице Јелене

Број понуде	
Назив понуђача/понуђача носиоца посла	
Адреса седишта	
Особа за контакт	
Одговорна особа (потписник уговора)	
Телефон и телефакс	
Текући рачун и назив банке	
Матични број	
ПИБ	
Електронска адреса понуђача (e-mail)	

Предмет јавне набавке извршићемо: (у зависности од наступа заокружити и попунити једну од понуђених опција)

а) самостално;

б) са подизвођачима:

Назив подизвођача	
Адреса седишта	
Матични број и ПИБ	
Процент укупне вредности набавке који ће понуђач поверити подизвођачу	
Део предмета набавке који ће извршити преко подизвођача	
Назив подизвођача	
Адреса седишта	
Матични број и ПИБ	
Процент укупне вредности набавке који ће понуђач поверити подизвођачу	
Део предмета набавке који ће извршити преко подизвођача	

в) заједнички, у групи са:

Назив понуђача из групе понуђача-члана	
Адреса седишта	
Одговорна особа и контакт телефон	
e-mail	
Матични број и ПИБ	
Назив понуђача из групе понуђача-члана	
Адреса седишта	
Одговорна особа и контакт телефон	
e-mail	
Матични број и ПИБ	

Укупна цена радова без ПДВ, износи:		
	_____ динара	
ПДВ		
	_____ %	_____ динара
Укупна цена радова са ПДВ, износи:		
	_____ динара	

Рок важења понуде: ____ дана (не може бити краћи од 90 дана) од дана отварања понуда.

Рок извођења радова: ____ календарских дана (не може бити дужи од 90 календарских дана) рачунајући од дана увођења Извођача радова у посао.

Гарантни рок за квалитет изведених радова: _____ месеца/и (не може бити краћи од 24 месеца) од дана извршене примопредаје радова.

Дана ____ . ____ .2020. године

П О Н У Ћ А Ч

(потпис овлашћеног лица)

НАПОМЕНА: Понуђач је дужан да попуни и потпише Образац понуде чиме потврђује тачност података који су наведени у обрасцу.
Уколико понуђачи подносе заједничку понуду, група понуђача може да се определи да Образац понуде потпишу сви понуђачи из групе понуђача или група понуђача може да одреди једног понуђача из групе који ће попунити и потписати исти.

**XII ТЕХНИЧКА СПЕЦИФИКАЦИЈА РАДОВА
СА ОБРАСЦЕМ СТРУКТУРЕ ЦЕНЕ И УПУТСТВОМ КАКО ДА СЕ ПОПУНИ**

Ред. бр.	Опис радова	Јединица мере	Процењена количина	Цена по јединици мере без ПДВ (динара)	ПДВ у %	Укупна цена без ПДВ (4x5) (динара)
1	2	3	4	5	6	7
ГРАЂЕВИНСКО И ГРАЂЕВИНСКО-ЗАНАТСКИ РАДОВИ						
I ЗЕМЉАНИ И ПРИПРЕМНИ РАДОВИ						
1.	Геодетско обележавање објекта и платоа палионице пре и одржавање мерења за време извођења радова. Обрачун паушално.	паушално				
2.	Машински и ручни ископ земље III категорије, постојећих стаза у широком откопу и темељне траке. Ископ извести према пројекту и датим kotaма. Бочне стране правилно одсећи, а дно нивелисати. Ископану земљу натоварити и одвести на депонију. Обрачун по m ³ земље, мерено у самониклом стању.	m ³	80,56			
3.	Машински и ручни ископ на местима зелене површине у слоју од 20cm. Ископ извести према пројекту и датим kotaма. Ископану земљу натоварити и одвести на депонију. Обрачун по m ² површине.	m ²	126,04			
4.	Насипање простора око темеља, испод темеља и испод бехатон плоча шљунком. Шљунак насути у предвиђеном слоју и набити, до потребне збијености. Обрачун по m ³ набијеног шљунка.	m ³	47,99			
5.	Набавка и уградња хумуса са сабијањем у слоју од 20cm са садњом траве. Траву одржавати до пријема објекта. Обрачун по m ² .	m ²	126,04			
6.	Садња дрворедних садница високих лишћара (<i>Betula pendula</i> или <i>fraxinus globosa</i>). Набавка, транспорт, садња и анкеровање дрворедних садница са балираним бусеном у свему према општим описима за садњу. Обрачун по комаду.	комад	3,00			
7.	Садња садница ловор вишња (<i>prunus laurocerasus</i>). Набавка, транспорт и садња садница у свему према општим условима за садњу. Обрачун по комаду.	комад	10,00			
УКУПНО: ЗЕМЉАНИ И ПРИПРЕМНИ РАДОВИ						

II БЕТОНСКИ И АРМИРАНО БЕТОНСКИ РАДОВИ						
1.	Израда армирано бетонских тракастих темеља марке МБ 30. Први део темеља висине 40см урадити без оплате (ископ ручни са правилним одсецањем - обрачунато кроз земљане радове). Остали део израдити оплату и темеље армирати по пројекту, детаљима и статичком прорачуну. Бетонирање радити преко набијеног шљунка. Бетон уградити и неговати по прописима. У цену улази арматура и оплата. Обрачун по m ³ темеља.	m ³	14,82			
2.	Израда армирано бетонске плоче пода дебљине 10см марке МБ 30. Плочу армирати по пројекту, детаљима и статичком прорачуну. Бетон уградити и неговати по прописима. У цену улази арматура и оплата. Обрачун по m ³ изливене плоче.	m ³	5,30			
3.	Израда армирано бетонских вертикалних стубова, греда и плоча марке МБ 30. Израдити оплату бетонских елемената и армирати по пројекту, детаљима и статичком прорачуну. Бетон уградити и неговати по прописима. У цену улази арматура, оплата и помоћна скела. Обрачун по m ³ уграђеног бетона.	m ³	17,05			
4.	Израда АБ љуски купола d=10см преко заробљене оплате. Љуске армирати по пројекту, детаљима и статичком прорачуну. Бетон уградити и неговати по прописима. У цену улази арматура, оплата, подупирачи, и помоћна скела. Обрачун по m ² основе љуске.	m ²	9,07			
5.	Израда армирано бетонских вертикалних зидова марке МБ 30. Израдити оплату и серклаже армирати по пројекту, детаљима и статичком прорачуну. Бетон уградити и неговати по прописима. У цену улази арматура, оплата и помоћна скела. Обрачун по m ³ .	m ³	4,09			
6.	Израда цементне кошуљице, дебљине 5см, преко слоја термоизолације (стиродур) d=5см. Подлогу армирати мрежастом арматуром Q131. Горња површина цементне кошуљице мора бити равна и глатка (у свему према правилима струке), а бетон неговати. У цену урачунати набавку и уградњу термоизолације са термо-рефлектујућом и водостабилном фолијом и арматуром. Обрачун по m ² подлоге.	m ²	58,50			
УКУПНО: БЕТОНСКИ И АРМИРАНО БЕТОНСКИ РАДОВИ						
III РАЗНИ ЗИДАРСКИ РАДОВИ						
1.	Зидање спољашњих и унутрашњих зидова клима блоковима, d=25см у продужном малтеру размере 1:2:6. Изнад отвора урадити армирано бетонски серклаж висине 20см, серклаж бетонирати бетоном МБ-20. Блок					

	пре уградње квасити водом. Зидове радити са правилним слогом. У цену улази израда свих хоризонталних и вертикалних армирано бетонских серклажа, арматура, оплата и помоћна скела. Обрачун по m ² зида.	m ²	101,10			
2.	Набавка и транспорт материјала и зидање унутрашњих зидова преградним шупљим опекарским блоковима у продужном малтеру размере 1:3:9. Дебљина зида d=9cm, изнад отвора урадити армирано бетонски серклаж висине 20cm, серклаж бетонирати бетоном МБ-20. У цену улази израда свих хоризонталних и вертикалних армирано бетонских серклажа. Обрачун по m ² са израдом АБ-серклажа, арматуром, оплатом и помоћном скелом.	m ²	37,00			
3.	Малтерисање унутрашњих зидова и плафона у два слоја. Пре малтерисања површине поквасити, очистити и испрскати разређеним цементним малтером. Први слој, грунт, радити продужним малтером размере 1:3:9. Малтер нанети преко подлоге и нарезати ради бољег прихватања другог слоја. Други слој радити продужним малтером, справити са ситним и чистим песком, без примеса муља и органских материја. Малтер стално мешати да се кречно млеко не издвоји. Пердашити уз квашење и глачање малим пердашкама. Омалтерисане површине морају бити равне, без прелома и таласа, а ивице оштре и праве. Дебљина малтера је 1.5 и 3.0cm. Малтер квасити да не дође до брзог сушења и "прегоревања". Обрачун по m ² малтерисане површине. У цену улази и радна скела.	m ²	334,70			
4.	Набавка и уградња фасаде облагањем каменом и то врстом: -TRAVERTINO ROMANO CLASSICO и -TRAVERTINO SCARBAS у мокром и сувом поступку. Мокрим поступаком (фасада није вентилисана) уградња камених плоча врши се у белом цементном малтеру са скривеним анкерисањем плоча за зид. Сувим поступком камене плоче се уграђују на анкер носаче тако да постоји слој ваздуха између камена и бетонске конструкције. Овај поступак биће примењен само на венцу објекта. Предвиђена дебљина плоча је 3 cm. Плоче морају бити потпуно здраве и заштићене од продора цементног малтера епоксидним премазом или сл. Потребно је доставити узорке камена пре уградње на сагласност инвеститору и пројектанту. Површинска обрада камена TRAVERTINO SCARBAS је ЧЕТКАНО АНТИКО а TRAVERTINO ROMANO CLASSICO је БРУШЕНО 120. По завршетку облагања објекта камене плоче се					

	површински штите одговарајућим водоодбојним премазима (Imperston, Eco impregner MC, MS-Semika Београд или одговарајући). Одступање у димензијама каменних елемената је по дужини + 1mm а дебљини +2mm. Камене плоче морају имати атесте о својствима камена значајним за фасадну облогу. Анкери за камену облогу морају бити прорачунати или изабрани према атестираној табели носивости анкера коју даје произвођач анкера. Сви анкери и шрафовска роба морају бити од нерђајућег челика (прохром 1.4...). Када се објекат изгради у грађевинском смислу, пре постављања камене облоге, морају се геодетски снимити димензије и вертикалност равни који ће служити за израду извођачког пројекта (шему монтаже) која се мора доставити на сагласност инвеститору и пројектанту. Обрачун по m ² површине.	m ²	122,96			
УКУПНО: РАЗНИ ЗИДАРСКИ РАДОВИ						
IV ИЗОЛАТЕРСКИ РАДОВИ						
1.	Израда подне и вертикалне хидроизолације преко бетонске плоче: - хладан премаз битулитом - врућ премаз битуменом - кондор - врућ премаз битуменом Обрачун по m ² површине.	m ²	95,85			
2.	Израда хидроизолације крова кровном фолијом (кондор 3) преко бетонске косе плоче, испод хоризонталног олука и вертикално уз зидове. Обрачун по m ² обложене површине.	m ²	111,76			
3.	Набавка и уградња меке минералне вуне d=15cm у кровну конструкцију у куполи. Обрачун по m ² постављене површине.	m ²	28,82			
УКУПНО: ИЗОЛАТЕРСКИ РАДОВИ						
V ПОДОПОЛАГАЧКИ РАДОВИ						
1.	Набавка, транспорт, испорука материјала и уградња зидне гранитне керамике. Димензије 30x60cm (фабрички форматрану на тачне димензије) MAPS WHITE или одговарајући, текстуре и боја по избору инвеститора, дебљина плочица мин. 10mm. Гранитну керамику I класе поставити у слогу по избору пројектанта или инвеститора на лепак BAUMACOL FLEX TOP или одговарајући. На све углове и видљиве завршетке уградити алуминијске лајсне што улази у цену керамике. Гранитна керамика мора да задовољи минимум следеће карактеристике: апсорпција воде мања од 0,1%, снага савијања мања или једнака 40N/mm ² ,	m ²	39,96			

	отпорност на дубоку абразију мања или једнака 145 mm ² , отпорност на хемијска средства у складу са EN ISO 10545-13 норм. Ширина фуга 1mm као и фуговање вршити фуг масом BAUMACOL PREMIUM FUGEE или одговарајући по избору пројектанка или инвеститора. Обрачун по m ² основе постављене гранитне керамике са фуговањем.				
2.	Набавка, транспорт, испорука материјала и уградња подне гранитне керамике. Димензије 50x50cm (фабрички форматирану на тачне димензије) и боја по избору инвеститора, дебљина плочица мин 10mm, GRESLAB EXPO GRAY или одговарајући. Уз зидове урадити соклу висине 10cm. У делу продавнице соклу извести у висини парапета (приближно 45cm). Гранитну керамику I класе поставити у слогу по избору пројектанта или инвеститора на лепак BAUMACOL FLEX TOP или одговарајући. Гранитна керамика мора да задовољи минимум следеће карактеристике: противклизност већа или једнака (коэффицијент трења 0,40), апсорпција воде мања од 0,1%, снага савијања мања или једнака 40Н/mm ² , отпорност на дубоку абразију мања или једнака 145mm ² , отпорност на хемијска средства у складу са EN ISO 10545-13 норм. Ширина фуга 1mm као и фуговање вршити фуг масом BAUMACOL PREMIUM FUGE или одговарајући по избору пројектанка или инвеститора. Обрачун по m ² основе постављене гранитне керамике са фуговањем. Сви узорци керамике, пре набавке истих, морају бити достављени инвеститору и пројектанту. Након писаног одобрења инвеститора и пројектанта на достављени узорак керамике, извођач може приступити набавци керамике.	m ²	67,85		
3.	Набавка и уградња бехатон плоча дебљине 6cm на слоју агрегата фракције 4-8mm око објекта, ивични бехатон уградити на слоју бетона МБ15. Димензије бехатона је 40/40/6cm. Боја бехатон плоча црвена усклађена са постојећим плочама око објекта храма. Сви узорци плоча, пре набавке истих, морају бити достављени инвеститору и пројектанту. Обрачун по m ² .	m ²	71,72		
4.	Израда оивичења бетонским ивичњаком дим 12/18cm Позиција обухвата набавку и транспорт материјала и израду оивичења бетонским префабрикованим елементима димензија 12/18cm у црвеној боји као бехатон плоче. Елементи се уграђују на слоју свежег бетона МБ20. Обрачун по m ¹ изведеног оивичења.	m	83,55		
УКУПНО: ПОДОПОЛАГАЧКИ РАДОВИ					
VI	ЛИМАРСКИ И ПОКРИВАЧКИ РАДОВИ				

1.	Набавка, транспорт и истовар материјала, монтажа панела од Алуминијског двоструког лима и камене вуне дебљине d=10cm, боја РАЛ 7030. Обрачун по m ² основе крова са потребном подконструкцијом, обрадом свих продора и опшивки са потребним материјалом, алатом и скелом.	m ²	53,00			
2.	Набавка, транспорт и истовар материјала, израда и монтажа окапнице атике унутрашње стране алуминијским лимом d=0,8mm. Боја РАЛ 7030. Обрачун по m ¹ са потребним материјалом, алатом и скелом.	m	80,86			
3.	Набавка, транспорт и истовар материјала, израда и монтажа хоризонталног олука од алуминијског лима d=1,0mm. Боја РАЛ 7030, израда по детаљим пројектанта. Обрачун по m ¹ са потребним материјалом, алатом и скелом.	m	39,18			
4.	Набавка, транспорт и истовар материјала, израда и монтажа покривача куполе од оловног лима d=2,0mm преко изолације изолима на потребну дашчану подлогу и потконструкцију. Покривање по детаљима за ову врсту радова. Обрачун по m ² са потребним материјалом, алатом и скелом.	m ²	54,78			
УКУПНО: ЛИМАРСКИ И ПОКРИВАЧКИ РАДОВИ						
VII СТОЛАРИЈА						
1.	Набавка, транспорт, испорука и монтажа једнокрилних клизних врата у мокрим чворовима са натписима за WC, са отварањем према шеми столарије. Врата су израђена од АЛ профила са испуном од термо панела, профили су типа "ALUMIL" или одговарајући, у боји РАЛ 7009 Крилни дихтунг треба поставити по обиму. По ободу позиције извршити херметизацију спојева. Врата су снабдевена бравом и одговарајућим оковом и механизмом за затварање, без прага. Предвидети све приборе и заптивне материјале. Конструкција обухвата све радове, елементе и завршетке (завршне лимове, битуменске и силиконске дихтунге). Обрачун по комаду. Мере узети на лицу места. Poz 8 –70 x 240 cm	комад	2			
	Набавка, транспорт, испорука и монтажа Ал застакљених и стаклених врата са отварањем према шеми. Врата су израђена од Ал профила типа "ALUMIL" или одговарајући, у боји РАЛ 7009. Застакљено транспарентним сигурносним „ramplex“ стакалом 6mm+15mm+6mm средње транспарентно нискоемисионо. Максимални дозвољени коефицијент пролаза топлоте за профил је U _w =2,3 W/m ² K, а за стакло U _w =1,1 W/m ² K. Сва улазна врата у објекат су снабдевена бравом са „elzet“ клучем и одговарајућим					

2.	оковом и механизмом за затварање. Да би се обезбедило добро проветравање, у зони ослањања стакла треба да се употребе системски подметачи са каналом за циркулацију ваздуха као и опрема против инсеката. Крилни дихтунг треба поставити по обиму и не прекидати га шаркама и/или лежиштима. По ободу позиције извршити херметизацију спојева, у термичком и хидроизолационом смислу. Врата су снадбевена паник бравом и одговарајућим оковом и механизмом за самозатварање, без прага. Унутрашња стаклена врата су од једноструког каљеног стакла дебљине 8мм. Конструкција обухвата све радове, елементе, завршетке и дихтунге. Обрачун по комаду. Мере узети на лицу места.					
	Poz 6-290x245cm са декоративном рељефном обрадом површине. На крилима се налазе пуне плоче са декоративном шаром према посебном цртежу. Шару израдити урезивањем у лимену плочу дебљине 5мм на CNC машини. Плоче преклапају оквир крила врате са спољне стране	комад	1			
	Poz1-115x245cm	комад	2			
	Poz S1-100x245cm - заокретна 180°	комад	2			
3.	Набавка, транспорт, испорука и монтажа Ал прозора, са отварањем према шеми. Прозори су израђени од Ал профила типа "ALUMIL" или одговарајући, у боји РАЛ 7009. Застакљено транспарентним сигурносним „ramplex“ стакалом 6mm+15mm+6mm средње транспарентно нискоемисионо. Максимални дозвољени коефицијент пролаза топлоте за профил је $U_w=2,3 \text{ W/m}^2\text{K}$, а за стакло $U_w=1,1 \text{ W/m}^2\text{K}$. Да би се обезбедило добро проветравање, у зони ослањања стакла треба да се употребе системски подметачи са каналом за циркулацију ваздуха као и опрема против инсеката. Крилни дихтунг треба поставити по обиму и не прекидати га шаркама и/или лежиштима. По ободу позиције извршити херметизацију спојева, у термичком и хидроизолационом смислу. Конструкција обухвата све радове, елементе, завршетке и дихтунге. Обрачун по ком. Мере узети на лицу места. Poz 5 – 250x60cm	комад	4			
4.	Набавка, транспорт, испорука и монтажа Ал стакленог портала са двокрилним застакљеним спољашњим вратима, са отварањем према шеми. Врата су израђена од Ал профила типа "ALUMIL" или одговарајући, у боји РАЛ 7009. Застакљено транспарентним сигурносним „ramplex“ стакалом 6mm+15mm+6mm средње транспарентно нискоемисионо. Максимални дозвољени коефицијент пролаза топлоте за профил је $U_w=2,3$	m^2	33,75			

	W/m ² K, а за стакло Uw=1,1 W/m ² K. Сва улазна врата у објекат су снабдевена бравом са „elzet“ клучем и одговарајућим оковом и механизмом за затварање. Да би се обезбедило добро проветравање, у зони ослањања стакла треба да се употребе системски подметачи са каналом за циркулацију ваздуха као и опрема против инсеката. Крилни дихтунг треба поставити по обиму и не прекидати га шаркама и/или лежиштима. По ободу позиције извршити херметизацију спојева, у термичком и хидроизолационом смислу. Врата су снабдевена паник бравом и одговарајућим оковом и механизмом за самозатварање, без прага. Конструкција обухвата све радове, елементе, завршетке и дихтунге. Обрачун по m ² . Мере узети на лицу места. Poz 2, Poz 3 и Poz 4					
УКУПНО: СТОЛАРИЈА						
VIII БРАВАРСКИ РАДОВИ						
1.	Набавка, израда и монтажа улазне надстрешнице (Poz 7) према шеми састављене од челичних кутија која се пластифицира и композитних Ал панела као и Акутијастих профила 20/40mm елоксираних, а све у боји у боји РАЛ 7009. Обрачун по комаду. Са свим потребним материјалом, алатом и потребном скелом.	комад	1,00			
2.	Израда, набавка и монтажа крстова од прохрома са елементима за причвршћивање према посебном цртежу. Обрачун по комаду.	комад	2,00			
3.	Израда, набавка и монтажа жалузина од Ал кутијастих профила 20/40мм у боји РАЛ 7009 избору пројектанта са потконструкцијом. Постављање испред Ал прозора и портала према пројекту и детаљима. Обрачун по m ² .	m ²	16,66			
УКУПНО: БРАВАРСКИ РАДОВИ						
IX МОЛЕРСКО ФАРБАРСКИ РАДОВИ						
1.	Набавка, транспорт материјала крпљење и глетовање површина зидова и плафона са бојењем. Површине морају бити равне, глатке и без рисева. Перфектно танкослојно глетовање у две руке са готовом прашкастом гипсаном глет масом. Радити у свему према упутству и спецификацији одабраног произвођача. Боја, квалитета и тон по избору пројектанта или инвеститора. Обрачун по m ² , са потребном радном скелом.	m ²	108,87			
УКУПНО: МОЛЕРСКО ФАРБАРСКИ РАДОВИ						

**РЕКАПИТУЛАЦИЈА
ГРАЂЕВИНСКИ И ГРАЂЕВИНСКО-ЗАНАТСКИ РАДОВИ**

I	ЗЕМЉАНИ И ПРИПРЕМНИ РАДОВИ	
II	БЕТОНСКИ И АРМИРАНО БЕТОНСКИ РАДОВИ	
III	РАЗНИ ЗИДАРСКИ РАДОВИ	
IV	ИЗОЛАТЕРСКИ РАДОВИ	
V	ПОДОПОЛАГАЧКИ РАДОВИ	
VI	ЛИМАРСКИ И ПОКРИВАЧКИ РАДОВИ	
VII	СТОЛАРИЈА	
VIII	БРАВАРСКИ РАДОВИ	
IX	МОЛЕРСКО ФАРБАРСКИ РАДОВИ	
УКУПНА ЦЕНА РАДОВА без ПДВ		_____ динара
ПДВ		_____ динара
УКУПНА ЦЕНА РАДОВА са ПДВ		_____ динара

Ред. бр.	Опис радова	Јединица мере	Процењена количина	Цена по јединици мере без ПДВ (динара)	ПДВ у %	Укупна цена без ПДВ (4x5) (динара)
1	2	3	4	5	6	7
Б	ИНСТАЛАЦИЈЕ ВОДОВОДА И КАНАЛИЗАЦИЈЕ					
І	ГРАЂЕВИНСКИ РАДОВИ					
1.	Ископ земље за каналске ровове и ревизионе силазе терену III категорије са правилним одсецањем бочних страна и грубим планирањем дна рова према пројектованим котама и падовима. Јединичном ценом обухваћено је и сво потребно и по прописима разупирање и црпљење евентуалне кишне воде и одбацивање ископаног материјала на једну страну рова. Детаљ разупирања даје извођач радова у зависности од начина ископа. Обрачун по m ³ ископаног рова.					
	Канализација	m ³	12,52			
	Водовод - канали	m ³	5,34			
2.	Фино планирање дна рова у пројектованом паду за цеви, а пре убацивања песка у ров. Обрачун по m ² планираног рова.					
	Канализација	m ²	9,46			
	Водовод - канали	m ²	4,41			
3.	Набавка транспорт и убацивање песка у ров и израда постелеице водоводних и канализационих цеви. Песак изравнати у слоју најмање дебљине 10+D+10cm са подбијањем око цеви. Обрачун по m ³ убаченог песка.					
	Канализација	m ³	1,89			
	Водовод - канали	m ³	4,50			
4.	Утовар и транспорт ископаног материјала на депонију. Обрачун по m ³ у самониклом стању.	m ³	15,94			
5.	Затрпавање рова пробраном земљом из ископа у слојевима дебљине 20cm са набијањем до потребне збијености. Обрачун по m ³ затрпаног рова.	m ³	1,92			
6.	Набавка материјала, његов транспорт и затрпавање рова шљунком природне гранулације у слојевима дебљине 20 cm са набијањем до потребне збијености. Обрачун по m ³ затрпаног рова.	m ³	9,55			
7.	Рушење постојећег тротоара од бетонских плоча са свим претходним слојевима на траси рова и враћање у првобитно стање. Обрачун по m ² порушеног тротоара.	m ²	1,50			
8.	Набавка потребног материјала и израда бетонских ревизионих силаза светлог отвора Ø1000mm, од готових бетонских елемената са израдом бетонског дна силаза са					

	кинетом од бетона МБ 20. У цену је обрачуната набавка и транспорт потребног материјала, израда и обрада кинете, потребни фазонски комади, као и обрада унутрашњих зидова цементним малтером. Обрачун по m ¹ изведеног силаза мерено од дна кинете до горње ивице поклопца.	m	1,23			
9.	Набавка потребног материјала и израда комплет водоводне шате на месту прикључка на постојећу водоводну мрежу храма, димензија светлог отвора 1,0x1,0/1,5m. Зидове шахте изводити од бетонских блокова ширине 15cm, дно шахте извести од насатично постављене пуне опеке у суво. Горња плоча шахте је од армираног бетона дебљине 10cm. Обрачун по комаду изведеног водоводног окна-шахте.	комад	1			
10.	Набавка и уграђивање ливено-гвоздених пењалица димензија 150x330mm, за силаз у водоводно окно и ревизиони силаз. Обрачун по комаду.	комад	6			
11.	Набавка, транспорт и уграђивање ливено-гвоздених поклопаца са рамом пречника D=600mm за лаки саобраћај. Обрачун по комаду. тежине 41kg - класа оптерећења C250	комад	1			
12.	Набавка, транспорт и уграђивање ливено-гвоздених поклопаца са рамом квадратне основе 600x600mm за лаки саобраћај. Обрачун по комаду. тежине 41.5kg - класа оптерећења B150	комад	1			
УКУПНО: ГРАЂЕВИНСКИ РАДОВИ						
II ИНСТАЛАЦИЈЕ ВОДОВОДА						
1.	Набавка потребног материјала и повезивање водоводне мреже објекта на водоводну мрежу храма према пројекту и условима на лицу места. Обрачун по комаду изведеног прикључка у зависности од пречника цеви. PE цев D20mm на цев PE 25mm.	комад	1			
2.	Набавка цеви, транспорт цеви и монтажа цевовода од полиетиленских водоводних цеви, од полиетилена PE 100 за радни притисак 10 Вага, SDR17. Цеви се међусобно спајају чеоним заваривањем, а на водоводну арматуру одговарајућим ливеногвозденим зупчастом спојницом са летећом прирубницом, или завареним PE туљком са летећом прирубницом. Обрачун по m монтираног цевовода у зависности од пречника цеви. D 20mm	m	5,50			

3.	Набавка, транспорт и уградња цеви за питку воду, (топлу и хладну) у санитарним чворовима од ојачаног полипропилена типа PP-R NP10 бара. Повезивање цеви заваривањем или спојницама, фитинзима. Цеви за топлу воду треба да задовоље захтеве у погледу трајног оптерећења топлом водом, као и краткотрајних оптерећења високим температурама. Позицијом обухваћене полипропиленске водоводне цеви, укључујући све потребне фитинге, носаче, причвршћивања и осигурања цеви. Обрачунава се и плаћа по метру дужном монтиране водоводне цеви, спремној за употребу. Ø15mm (D20mm)	m	4,10			
4.	Набавка и монтажа угаоног пропусног вентила са пониклованом ручицом и розетом. Обрачун по комаду.					
	Ø 15mm - за WC	комад	1			
	Ø 15mm - батерију - умиваоник	комад	1			
5.	Набавка и монтажа равног пропусног вентила са испустом и точкићем за затварање. Обрачун по комаду. Ø 15mm	комад	1			
6.	Испитивање водоводне мреже по деоницама и у целисти после извршене грубе монтаже, а пре постављања изолационог плашта, на хидраулички притисак који мерен на најнижем месту треба да износи најмање 12 бара. Обрачун по m испитане мреже.	m	9,60			
7.	Испирање и дезинфекција целокупне водоводне мреже у складу са важећим прописима и прибављање потврде о квалитету воде из мреже од надлежног института за ову врсту радова. Обрачун паушално.					паушално
УКУПНО: ИНСТАЛАЦИЈЕ ВОДОВОДА						
III ИНСТАЛАЦИЈЕ КАНАЛИЗАЦИЈЕ						
1.	Извршити набавку и монтажу PVC-U канализационих цеви, за фекалну канализацију, са спојем на наглавак, које се монтирају у земљи или ван објекта, које одговарају EN1401(DIN19531, са отпорношћу на притисак класе SN4 kN/m ² . Цеви за системе кућне и уличне канализације заједно са одговарајућим спојницама су предвиђени за уклањање свих врста отпадних вода. Постављање и спајање је међусобно спојним елементима при чему се гуменим прстеновима обезбеђује потпуна заптивеност споја. На свим местима одређеним пројектом поставити одговарајуће фазонске и ревизионе комаде. Пре затрпавања целу канализациону мрежу испитати на вододрживост у присуству надзорног органа. Обрачунава се и плаћа по дужном метру монтиране и испитане мреже, мерено по осовини цеви и фазонских комада. Ø 160 mm	m	6,00			

2.	Набавка потребног материјала и израда канализационе мреже од РР канализационих цеви за кућну канализацију, израђених према стандарду квалитета SRPS EN 1451, RAL 7037, JUS G. С6. 702, са потребним фазонским комадима и заптивним материјалом. У цену метра дужног канализационе мреже улазе и сви потребни фазонски комади за спајање цеви и цеви са ревизионим силазима. Обрачун по метру дужном изведене мреже.					
	Ø 110 mm	m	10,20			
	Ø 75 mm	m	2,10			
	Ø 50 mm	m	1,20			
3.	Набавка потребног материјала и израда вентилационе главе изнад крова објекта од поцинкованог лима дебљине 0,55mm укупне дужине 1,0m, са опшивањем лимом продора кроз кровну конструкцију. Обрачун по комаду уграђене вентлационе главе. Ø 150 mm	комад	1			
4.	Набавка и уградња подног сливника произвођача, "Hutterer&Lechner" (HL310Pr) подесивог по висини или одговарајући. Сливници су са уграђеним воденим затварачем - сифоном и Примус уметком за блокаду задаха и у случају када у сифону нема воде, и одводом ø50mm до ø100mm са неклизајућом ребрастом решетком и оквиром од INOXA 115x115mm. Све комплет уграђено плаћа се по комаду. Ø 50mm - вертикални	комад	1			
5.	Набавка потребног материјала и извођење прикључка канализационог колектора објекта на колектор канализације храма у свему према пројекту и на лицу места. Обрачун по комаду изведеног прикључка. Ø 160 mm на ревизиони силаз са кинетом.	комад	1			
УКУПНО: ИНСТАЛАЦИЈЕ КАНАЛИЗАЦИЈЕ						
IV САНИТАРНИ УРЕЂАЈИ И ГАЛАНТЕРИЈА						
1.	Набавка и монтажа комплет керамичке блок WC шоље са одводом у под, производ "VIDIMA" art. W 903101, или одговарајући, по избору пројектанта архитектонског дела пројекта и инвеститора, у свему према упутству произвођача. Комплет сачињавају следећи елементи: Блок WC шоља "VIDIMA" art. W 903101 Хромирани завртњи са типловима за WC шољу. Даска са поклопцем за WC шољу. Остали потребни материјал Гумени подметач Комплет уграђено плаћа се по комаду.	комад	1			
2.	Набавка и монтажа комплет керамичког умиваоника са следећим елементима: - керамичка шкољка умиваоника CERSANIT "PRESIDENT", димензија 4445x350mm или		1			

	одговарајући. - одливни вентил са металним сифоном и розетом, - потребан спојни и заптивни материјал. Обрачун по комаду комплетно монтирано.	комад				
3.	Набавка и монтажа стојеће једноручне батерије за умиваоник са везом за угаони вентил и нискомонтажни проточни бојлер. Обрачун по комаду.	комад	1			
4.	Набавка и монтажа нискомонтажног проточног бојлера испод умиваоника капацитета 5 l/2000W. Обрачун по комаду комплет повезано и испитано.	комад	1			
5.	Набавка и уградња на зиду изнад умиваоника огледала са етажером димензија 60x80cm, производ Minotti art. Z13, или одговарајући исти по избору пројектанта архитектонског пројекта и инвеститора. Обрачун по комаду.	комад	1			
6.	Набавка и монтажа на зиду поред умиваоника држача за течни сапун, држач за сапун производ Minotti art. WT 706, или одговарајући, по избору пројектанта архитектонског дела пројекта и инвеститора. Обрачун по комаду.	комад	1			
7.	Набавка и монтажа на зиду поред умиваоника двоструког дражача вешалице за пешкир за брисање руку, производ Minotti art. 50735, или одговарајући, по избору пројектанта архитектонског дела пројекта и инвеститора. Обрачун по комаду.	комад	1			
8.	Набавка и монтажа на зиду поред WC шоље хромованог држача са поклопцем за тоалет рол папир, производ Minotti art. 50733, или одговарајући, по избору пројектанта архитектонског дела пројекта и инвеститора. Обрачун по комаду.	комад	1			
9.	Набавка и постављање на зиду поред WC шоље хромованог држача са четком за WC шољу, производ Minotti art. YS1025-H, или одговарајући, по избору пројектанта архитектонског дела пројекта и инвеститора. Обрачун по комаду.	комад	1			
10.	Набавка и постављање поред WC шоље хромоване посуде са поклопцем за отпатке - inox. Обрачун по комаду.	комад	1			
УКУПНО: САНИТАРНИ УРЕЂАЈИ И ГАЛАНТЕРИЈА						

**РЕКАПИТУЛАЦИЈА
ИНСТАЛАЦИЈЕ ВОДОВОДА И КАНАЛИЗАЦИЈЕ**

I	ГРАЂЕВИНСКИ РАДОВИ	
II	ИНСТАЛАЦИЈЕ ВОДОВОДА	
III	ИНСТАЛАЦИЈЕ КАНАЛИЗАЦИЈЕ	
IV	САНИТАРНИ УРЕЂАЈИ И ГАЛАНТЕРИЈА	
УКУПНА ЦЕНА РАДОВА без ПДВ		_____ динара
ПДВ		_____ динара
УКУПНА ЦЕНА РАДОВА са ПДВ		_____ динара

Ред. бр.	Опис радова	Јединица мере	Процењена количина	Цена по јединици мере без ПДВ (динара)	ПДВ у %	Укупна цена без ПДВ (4x5) (динара)
1	2	3	4	5	6	7
В	ТЕРМОТЕХНИЧКЕ ИНСТАЛАЦИЈЕ ПАЛИОНИЦЕ СВЕЋА СА ПРОДАВНИЦОМ					
	Напомена: * За све позиције укључена је испорука, транспорт и монтажа опреме и материјала. * Опште ставке дате су у задњем поглављу предмера за све инсталације.					
И	ПОДНО ГРЕЈАЊЕ ПАЛИОНИЦЕ СВЕЋА И ПРОДАВНИЦЕ					
1.	РЕНАУ стиропор плоча Vario D1 без звучне изолације или одговарајући.					
	РЕНАУ-RAUTHERM S 17 x 2,0 котур 120 m или одговарајући.	m	305			
	РЕНАУ-Prefabrik. стиропор плоча vario EPS 040 DEO dh или одговарајући.	m ²	43,0			
2.	Материјали					
	РЕНАУ- Ивична изолациона трака профилисана или одговарајући	m	47			
	РЕНАУ- Адитив за естрих Р или одговарајући	kg	9,20			
3.	Разделници РЕНАУ- разделник са мерачем протока НКV-D 04 или одговарајући.	комад	1			
4.	Додаци разделника					
	РЕНАУ-цевна водица за грејање 5 x d, 90 St. 16/17 или одговарајући	комад	8			
	РЕНАУ-заштитна цев 16/17 mm или одговарајући котур 50 m	m	4			
	РЕНАУ-Холендер спој са стезним прстеном 17 x 2,0 или одговарајући.	комад	8			
	РЕНАУ-разделни ормар за угр. у зид (UP) или одговарајући.	комад	1			
5.	Лоптасти вентил са навојем * DN25 (1")	комад	4			
6.	Хватачи нечистоће са навојним спојем * DN25 (1")	комад	1			
7.	Вентили за хидрауличко балансирање круга подног грејања у подстаници, производње Tour&Andersson Hydronics tip: STAD DN25или одговарајући.	комад	1			
8.	Славина за пуњење-пражњење са прикључком за гумено црево * DN15	комад	2			

9.	Термометар, механички, биметални, у кућишту пречника 60-80 mm, опсега: * 0-60°C	комад	2			
10.	Комплет за одзрачивање инсталације који се састоји од: * одзрачног лонца NO80, H=250mm * кугластог вентила димензије 3/8" * челичне цеви Ø 3/8" просечне дужине 3 m. Минимизирано и обојено.	комплет	2			
11.	Црне челичне шавне цеви укључујући цевне лукове, материјал за заваривање, спајање, заптивање, вешање, фиксне и клизне тачке и остало. Димензије цеви су:					
	* Ø 17,2x2,35mm	m	5,00			
	* Ø 33,7x3,25mm	m	45,00			
12.	Минимизирање цеви и прибора за вешање у два премаза.	m ²	6,00			
13.	Изолација цеви топле воде цевном профилисаном изолацијом типа ARMASEL или одговарајући. Дебљина изолације 19 mm. Изолују се сви цевоводи у подстаници и подрумском делу храма до спајања са предизолованим цевоводом. У цену урачунати: пратеће грађевинске радове укључујући израду отвора, штемовање шлицева за пролаз цевовода и затварање истих након монтаже цевовода.	m	45,00			
УКУПНО: ПОДНО ГРЕЈАЊЕ ПАЛИОНИЦЕ СВЕЂА И ПРОДАВНИЦЕ						
II "СПЛИТ" СИСТЕМ КЛИМАТИЗАЦИЈЕ ПРОДАВНИЦЕ и ВЕНТИЛАЦИЈЕ САНИТАРНОГ ЧВОРА						
1.	КЛИМА УРЕЂАЈ 12 „СПЛИТ“ СИСТЕМ инвертер, "BERGEN" PINE PROFI INVERTER 12K или одговарајући Капацитет хлађења: 3,96 KW Капацитет грејања: 5,13 KW Радни медијум: еколошки гас R410A Енергетска класа: A++ Температурни опсег рада: -22°C до + 48 °C Уз сваки испоручени и уграђени клима уређај понуђач је дужан да достави декларацију произвођача са техничким карактеристикама уређаја, упутство за употребу на српском језику и исправно попуњен и оверен гарантни лист. У цену урачунати и монтажу клима уређаја (спољашњу и унутрашњу јединицу) са пратећом опремом, бакарним цевима, одводним цревом за кондезат до постојеће вертикале и каблом за напајање. Дужина инсталације мах 7 m. Бушење више рупа као и штемовања.	комплет	2			
	Аксијални вентилатор, за одсисавање ваздуха из санитарне просторије, производње Soler&Palau,					

2.	<p>следећег типа и карактеристика:</p> <ul style="list-style-type: none"> - тип: DEKOR - 100 CRZ - проток ваздуха: 75 m³/h, пад притиска: 17 Pa - апсорбована снага: 13W - комплет са тајмером, повратном клапном МСА и мрежицом на излазу MRJ, или одговарајући 	комад	1		
УКУПНО: "СПЛИТ" СИСТЕМ КЛИМАТИЗАЦИЈЕ ПРОДАВНИЦЕ и ВЕНТИЛАЦИЈЕ САНИТАРНОГ ЧВОРА					
III ВЕНТИЛАЦИЈА ПАЛИОНИЦЕ СВЕЋА					
1.	<p>Модификована (по ширини) кухињска средишња (двострана) хауба, од нерђајућег челичног лима (челик AISI 430), димензија 2500x750mm, дубине 600mm. Хауба се састоји из:</p> <ul style="list-style-type: none"> - 1 прикључка за одвод отпадног ваздуха димензија Ø 250 mm, за 2025 m³/h - перивих филтера од алуминијума са оквиром од нерђајућег челика уграђених у оквир за причвршћивање. Димензије 287x592mm, дебљине 30mm, комада 6. <p>Класа филтрације (filtracije (EN 779) G2-EU2. Максимална радна температура 200 °C, иницијални пад притиска 28Pa. Тип FLA-E Aerogrammi или одговарајући.</p> <p>Конструкција изведена на начин да се сва кондензација из унутарњих површина напе и филтерских јединица дренира на један или више одводних прикључака.</p> <p>Ценом по комаду обухватити и комплетан монтажни материјал, као и материјал за израду носеће конструкције хаубе. Уз хаубу испоручити и резервни сет филтера.</p> <p>2500x750x450mm</p>	комад	1		
2.	<p>Модификована (по ширини) кухињска зидна (једнострана) хауба, од нерђајућег челичног лима (челик AISI 430), димензија 2000x500mm, дубине 600mm. Хауба се састоји од:</p> <ul style="list-style-type: none"> - прикључка за одвод отпадног ваздуха димензија са 1080 m³/h - перивих филтера од алуминијума са оквиром од нерђајућег челика уграђених у оквир за причвршћивање. Димензије 287x592mm, дебљине 30mm, ком 3. <p>Класа филтрације (EN 779) G2-EU2. Максимална радна температура 200°C, иницијални пад притиска 28 Pa. Тип FLA-E Aerogrammi или одговарајући.</p> <p>Ценом по комаду обухватити и комплетан монтажни материјал, као и материјал за израду носеће конструкције хаубе. Уз хаубу испоручити и резервни сет филтера.</p> <p>2000x500x450mm</p>	комад	4		

3.	Кровни центрифугални вентилатор са вертикалним издувавањем за рад до 200°C, производње Soler&Palau, следећег типа и карактеристика: - тип: СТVТ/4-225 N (400V50HZ) - проток ваздуха: 1208m³/h, 145 Pa (мах. радна тачка), или одговарајући. Комплет са постољем, адаптерима и еластичном везом	комплет	4			
4.	Кровни центрифугални вентилатор са вертикалним издувавањем за рад до 200°C, производње Soler&Palau, следећег типа и карактеристика: - тип: СТVТ/4-250 N (400V50HZ) - проток ваздуха: 2108 m³/h, 141 Pa (мах. радна тачка), или одговарајући. Комплет са постољем, адаптерима и еластичном везом.	комплет	1			
5.	Фреквентни регулатор за регулацију брзине трофазних вентилатора за одсисавање за снаге вентилатора 0,253 W ком 1 и снаге 2x 0,161 W ком 2 (један фреквентни регулатор за два вентилатора мање одсисне хаубе).	комад	3			
6.	Правоугаони и округли канали израђени од поцинкованог лима са свим материјалом за спајање, заптивање, вешање, укрућење и слично. У цену укључити материјал за фалцеве, регулационе клапне, редукције, усмериваче и слично. Користити следеће дебљине лима зависно од димензије дуже стране канала: * од 301 до 750 mm, дебљина лима је 0,8 mm * од 751 до 1000 mm дебљина лима је 1,0 mm * од 1001 до 2000 mm дебљина лима је 1,25 mm Обрачун по тежини употребљеног лима.	kg	370			
УКУПНО: ВЕНТИЛАЦИЈА ПАЛИОНИЦЕ СВЕЋА						
IV	ПРЕДИЗОЛОВАНИ ЦЕВОВОД					
a	ПРЕДИЗОЛОВАНИ ЦЕВОВОД ОД ХРАМА ДО ОБЈЕКТА ПАЛИОНИЦЕ					
1.	Предизоловане цеви за развод вреле воде температуре до 130°C и притиска до 66 бара, израђених, испитаних и обележених у складу са SRPS EN 253:2005, сачињених од: 1 - радне, челичне бешавне цеви квалитета P235GH, техничких услова израде и испоруке у складу са SRPS EN 10216-2:2007, мера и подужне масе у складу са SRPS EN 10220:2005, са крајевима цеви припремљеним за заваривање у складу са SRPS ISO 6761:2004; 2 - топлотне изолације од полиуретанске тврде пене средње густине 80kg/m³; 3 - обложне, црно обојене полиетиленске цеви, најмање густине 944 kg/m³; 4 - двојичног система за дојаву цурења, сачињеног од сигналне и алармне бакарне жице пречника 1mm					

	израђених и испитаних у складу са SRPS EN 13602:2008, у две различите боје. Ø 33,7x2,6 / Ø 90mm	m	26		
2.	Предизолована колена угла скретања 90°, за развод вреле воде температуре до 130°C и притиска до 6 бара, израђених, испитаних и обележених у складу са EN 448:2003, квалитета уграђених материјала у складу са SRPS EN 253:2005, сачињених од: 1 - челичног бешавног лука угла скретања 90° и радијуса савијања 1,5*D, квалитета P235GH, техничких услова израде и испоруке у складу са ISO 3419:1981; 2 - сучеоно заварених цевних наставака израђених од челичних бешавних цеви квалитета P235GH, техничких услова израде и испоруке у складу са SRPS EN 10216-2:2007, са крајевима цеви припремљеним за заваривање у складу са SRPS EN 10216-2:2007; 3 - топлотне изолације од полиуретанске тврде пене средње густине 80 kg/m ³ ; 4 - обложне црно обојене полиетиленске цеви, најмање густине 944 kg/m ³ ; 5 - двојичног система за дојаву цурења, сачињеног од сигналне и алармне бакарне жице пречника 1mm израђених и испитаних у складу са SRPS EN 13602:2008, у две различите боје. Ø 33,7x2,6 / Ø 90mm	комад	8		
3.	Термоскупљајуће спојнице израђена, испитана и обележена у складу са EN 489:2003, квалитета уграђених материјала у складу са SRPS EN 253:2005, сачињених од: 1 - РЕНД спојнице са термоскупљајућим својствима са два отвора за запечавање и одваздушење; 2 - две термоскупљајуће манжетне ("capusa" прстена) ; 3 - два заптивна РЕ чепа; 4 - траком од бутил-каучука за заптивање између обложне цеви и спојнице ; 5 - спојницама за алармни систем. Комплет са масом за заливање Ø 90mm	комад	18		
4.	Гумени прстенови (пролаз кроз зид) за заптивање приликом проласка цеви кроз грађевинске конструкције, израђених од специјално профилисаног неопрена отпорног на старење, минималне ширине 50mm и дебљине 15mm, са прстенастом PVC фолијом. Ø 90mm	комад	4		
5.	Монтажне гредице (постављају се на свака 3m) од експандираног полиуретана, позиционирање и нивелација цевовода након запечавања 100x100x1000 mm	комад	8		

6.	Термоскупљајуће HDPE завршне капе са осталим пратећим елементима, заптивни еластични лепак (један прстен), PE-чеп за затварање завршне капе (два комада), завршна крајна термоскупљајућа трака (један комад), завршна спојница за сигнални (алармни вод), (два комада) и уливање PUR-пене у завршну капу са предходно извршеном пробом непропустљивости спојнице, следећих димензија: Ø 33,7x2,65 / Ø 90mm	комад	2			
7.	Хидрауличко испитивање цевовода хладним воденим притиском у складу са стандардом SRPS M.E2.200:1979. Воду обезбеђује Извођач радова. Израда блинди и монтажа контролног манометра класе тачности 1,6 као и њихово накнадно уклањање. Визуелни преглед и отклањање недостатака. Израда монтажних варова након успешне хидро пробе. О извршеном хидрауличком испитивању се сачињава записник који потписују Извођач радова и Надзорни орган. Комплет са израдом блинди, водом и радом.	комплет	1			
8.	Испирање цевовода док не потече чиста вода. Воду обезбеђује Извођач радова. Израда привремених "bypass" веза. Извођач обезбеђује место и начин одвођења воде у канализацију након извршеног испирања. О извршеном испирању се сачињава записник који потписују Извођач радова и Надзорни орган. Комплет са потребним материјалом, водом и радом.	комплет	1			
6	ПРЕДИЗОЛОВАНИ ЦЕВОВОД - ГРАЂЕВИНСКИ РАДОВИ					
	Напомена: * У јединичну цену ископа обухваћени су: припремни радови (чишћење терена од корова, шибља и дрвећа). обележавање трасе у присуству надзорног органа, снимање кота терена у радном појасу попречно и подужно по којима ће се вршити обрачун земљаних радова. * Црпљење сталне подземне воде, атмосферске воде и повремени доток воде у темељу неће се посебно плаћати, већ улази у јединичну цену ископа. * Обрачун ископа земљаних маса врши се у сабијеном стању, према ископу извршеном у габариту спољних ивица и мин. ширине рова, проширеном за 40cm (по 20 cm са обе стране). * Обрачун насипања песка око цеви врши се у набијеном стању					
9.	Машински и ручни ископ земље III категорије у зеленом појасу, за каналске ровове ради полагања цеви топловода. са утоваром у транспортно возило. У цену урачунати евентуално црпљење воде из рова и разупирање страна рова на дубини већој од 1,0m и обавезно на сваких 10.0m. Обрачун по m ³ ископаног материјала.					
	* ручним путем 30 %	m ³	3			
	* машинским путем 70 %	m ³	8			

10.	Транспорт вишка материјала из ископа рова на депонију. У обрачун улази транспорт, истовар и грубо планирање материјала на депонији. Обрачун је по m ³ ископане земље у самониклом стању.	m ³	11,00			
11.	Набавка, транспорт, насыпање и набијање песка око и у слоју од по 10cm испод и изнад постављене цеви, (на месту шахтова по 20cm). Песак мора бити чист, без примеса, било ког порекла и уједначене гранулације са збијањем-квашењем. Коефицијент растреситости K=1.10. Обрачун по m ³ уграђеног песка.	m ³	2,5			
12.	Затрпавање рова који се налази у улици, тротоару, паркингу, шљунком природне гранулације или дробљеним агрегатом. Затрпавање вршити у слојевима са набијањем до потребне збијености а до носећег слоја коловозне конструкције. Збијеност сваког слоја посебно испитати. Збијање вршити до постизања густине 98% у односу на мах запеминску масу иии модула стишљивости Ms=60MPa или минимално 40MPa. Количина шљунка узета са коефицијентом растреситости K=1.20. У цену урачуната набавка и транспорт шљунка. Обрачун по m ³	m ³	3			
13.	Затрпавање рова земљом из ископа у слојевима до 30cm са збијањем до потребне стишљивости. По затрпавању терен довести у првобитно стање. Обрачун по m ³	m ³	10			
14.	Набавка и постављање пластичних трака за обележавање топловода преко завршног слоја песка. Траке поставити дуж обе цеви.	m	13			
15.	Постављање и одржавање заштитне ограде дужином трасе, висине 1m израђене од дрвене грађе и челичних профила и PVC перфориране траке у наранцастој боји. Носаче од металних цеви убетонираних у бетонско покретно постоље. Обрачун по m.	m	25			
16.	Набавка, транспорт, постављање и уклањање прелаза за пешаке са заштитном оградом преко топловодног рова.	m ²	1			
УКУПНО: ПРЕДИЗОЛОВАНИ ЦЕВОВОД						
V	ОПШТЕ СТАВКЕ					
* Опште ставке важе за све машинске радове. * При реализацији наведених активности неопходно је придржавати се техничких услова за извођење који су саставни део овог пројекта.						
Припремно - завршни радови						
1.	Потребна енергија, вода, инструменти и све остало везано за извођење и обављање проба система.	комплет	1			
2.	Хладна проба система на притисак у складу са техничким условима.	комплет	1			
3.	Испирање инсталације у складу са техничким условима.	комплет	1			

4.	Пуњење система и топла проба у складу са техничким условима са грубом и фином регулацијом система.	КОМПЛЕТ	1			
5.	Обележавање опреме и цевовода у складу са техничким условима.	КОМПЛЕТ	1			
6.	Израда протокола о пробама система и мерењу карактеристика система.	КОМПЛЕТ	1			
7.	Израда и урамљивање технолошких шема са упуштвима за руковање и одржавање у складу са техничким условима.	КОМПЛЕТ	1			
УКУПНО: ОПШТЕ СТАВКЕ						

Напомена: Измештање постојећег примарног прикључног топловода није предмет овог пројекта и није обухваћен предмером.

**РЕКАПИТУЛАЦИЈА
ТЕРМОТЕХНИЧКИХ ИНСТАЛАЦИЈА ПАЛИОНИЦЕ СВЕЋА СА ПРОДАВНИЦОМ**

I	ПОДНО ГРЕЈАЊЕ ПАЛИОНИЦЕ СВЕЋА И ПРОДАВНИЦЕ	
II	"СПЛИТ" СИСТЕМ КЛИМАТИЗАЦИЈЕ ПРОДАВНИЦЕ	
III	ВЕНТИЛАЦИЈА ПАЛИОНИЦЕ СВЕЋА	
IV	ПРЕДИЗОЛОВАНИ ЦЕВОВОД	
V	ОПШТЕ СТАВКЕ	
УКУПНА ЦЕНА РАДОВА без ПДВ		_____ динара
ПДВ		_____ динара
УКУПНА ЦЕНА РАДОВА са ПДВ		_____ динара

Ред. бр.	Опис радова	Јединица мере	Процењена количина	Цена по јединици мере без ПДВ (динара)	ПДВ у %	Укупна цена без ПДВ (4x5) (динара)
1	2	3	4	5	6	7
Г РАДОВИ НА ИЗРАДИ ЕЛЕКТРОЕНЕРГЕТСКИХ ИНСТАЛАЦИЈА ПАЛИОНИЦЕ СВЕЂА						
І ПРИПРЕМНИ РАДОВИ						
1.	Ископ и затрпавање рова у земљи III категорије дим. 0,8x0,4m. за полагање напојног кабла. Полагање кабла изводити у постелици дебљине 20cm од растресите земље или песка. По полагању кабла поставити траку за упозорење а затрпавање изводити са набијањем земље у слојевима. Плаћа се комплет по m за комплетно завршену позицију.	m	50			
УКУПНО: ПРИПРЕМНИ РАДОВИ						
II ГЛАВНИ РАЗВОДНИ ОРМАН						
1.	Разводни ормани су узидни, од два пута декапираног лима дебљине 1,5mm, опремљени са бравицом и кључем, типски тестирани за смештај дистрибутивне опреме, класе заштите 1, називне струје до 250А и називног напона до 690V/50Hz. Димензије ормана су орјентационе, исти ће се формирати према опреми уз остављања резервног простора од 25%. Сва опрема је произвођача Schneider electric, Schrack, Legrand, Simens или одговарајући. Испорука и монтажа Главног разводног ормана ГРО, израђеног од два пута декапираног лима димензија- опционо (600x600x250mm) предвиђеног за уградњу у зид, комплет са следећом опремом: Трополни компакт заштитни прекидач произвођача Легранд или одговарајући DPX 40 In=25A, Icu=10kA, са термомагнетном заштитном јединицом опсега подешавања заштите $I_r=0,64-1 \times I_n$, $I_m=10 \times I_n$, напонским окидачем искључења 230V~ и преклопним NO/NC контактним блоком, тест и ресет тастер, изолациони тест изолације. 1 аутоматски прекидач-осигурач C60H ,B16A/3x1p , 6кА 2 аутоматски прекидач-осигурач C60H ,B16A/1п , 6кА 15 аутоматски прекидач-осигурач C60H, B10A/1п, 6кА 12 аутоматски прекидач-осигурач C60H, V 6A/1п, 6кА 4 аутоматски прекидач-осигурач C60H, V 6A/1п, 6кА 4 Трафо сниженог напона 230/24V, 75VA 2 Гребенасти прекидач 16A, 0-1 3 сигнална сијалица, зелена, 230V, ø22 3 Сабирнице за Н и Пе, проводници за шемирање, клеме и остали ситнопотрошни материјал. Комплет материјал и рад	комплет	1			
УКУПНО: ГЛАВНИ РАЗВОДНИ ОРМАН						

III НАПОЈНИ КАБЛОВИ						
1.	Испорука и полагање напојног кабла у већ ископаном земљаном рову, на траси ОММ - ГРО. Плаћа се по дужном метру. NAYY -J 4x16mm ²	m	70			
2.	Испорука и полагање ПВЦ окитен цеви у делу продора кабла кроз зид. Ø63mm	m	15			
3.	Испорука и полагање бесхалогених инсталационих цеви различитих пресека, делом у зиду испод малтера, делом у поду и крову. Плаћа се по дужном метру.					
	Ø 23mm	m	80			
	Ø 16mm	m	40			
УКУПНО: НАПОЈНИ КАБЛОВИ						
IV ЕЛЕКТРИЧНА ИНСТАЛАЦИЈА ОСВЕТЉЕЊА И ПРИКЉУЧНИЦА						
1.	Набавка, испорука материјала и израда инсталације сијаличног места унутар објекта, проводником типа N2XH-J 3x1.5mm ² , положеним у зиду испод малтера, комплет са израдом жлебова у зиду, уградњом потребних разводних кутија са обостраним повезивњем кабла. Плаћа се материјал и радна снага по дужном метру.	m	480			
2.	Набавка, испорука материјала и израда инсталације прикључног места за кровне вентилаторе проводником типа N2XH-J 3x2.5mm ² , положеним делом у зиду испод малтера, делом у цевима, комплет са израдом жлебова у зиду, уградњом потребних разводних кутија са обостраним повезивњем кабла. Плаћа се материјал и радна снага по дужном метру.	m	160			
3.	Набавка, испорука материјала и израда инсталације сијаличног места антипаник расвете, проводником типа N2XH-J 3x1.5mm ² , положеним у зиду испод малтера, комплет са израдом жлебова у зиду, уградњом потребних разводних кутија са обостраним повезивњем кабла. Плаћа се материјал и радна снага по дужном метру.	m	50			
4.	Набавка, испорука материјала и израда инсталације монофазног прикључног места, ел. бојлера, климе и др. прикључака проводником типа N2XH-J 3x2.5mm ² , положеним у зид испод малтера, комплет са израдом жлебова у зиду, уградњом потребних инсталационих разводних кутија, са обостраним повезивњем кабла. Плаћа се материјал и радна снага по дужном метру.	m	260			
5.	Набавка, испорука материјала и израда инсталације трофазног прикључног места проводником типа N2XH-J 5x1.5mm ² , у зид испод малтера, комплет са израдом жлебова у зиду, са обостраним повезивњем кабла. Плаћа се материјал и радна снага по дужном метру.	m	20			

6.	Набавка, испорука материјала и израда инсталације трофазног прикључног места проводником типа N2XH-J 5x2.5mm ² , положеним делом у кабловском регалу, делом на обујмицама а делом у зид испод малтера, комплет са израдом жлебова у зиду, са обостраним повезивњем кабла. Плаћа се материјал и радна снага.	m	40			
УКУПНО: ЕЛЕКТРИЧНА ИНСТАЛАЦИЈА ОСВЕТЉЕЊА И ПРИКЉУЧНИЦА						
V	ОСВЕТЉЕЊЕ					
<p>Светиљке су уграђене на плафону, причвршћене на таваницу, зид или конструкцију објекта на начин условљен конструкцијом светиљке или помоћу носећег прибора. У саставу позиција светиљки је и конструкција за вешање светиљки која се решава на лицу места. За сваку пројектом предђену светиљку дат је краћи опис. Напон напајања светиљки је 220-240V,50Hz. У саставу светиљке су светлосни извори, и сав помоћни материјал за рад светиљке и њихово постављање (држачи, висилице, сајле).</p> <p>Извођач радова је у обавези да опрему доставља инвеститору и надзору на сагласност пре уградње. Обавезан је узорак светиљке са атестном документацијом .Позиција обухвата испоруку, монтажу и повезивање следећих светиљки, комплет са одговарајућим светлосним изворима и прибором за монтажу.</p>						
1.	Испорука и уградња надградне светиљке, комплет са извором светла, чији је пречник $\varnothing 70\text{mm}$, висина 95mm предвиђена за монтажу на плафон. Кућиште светиљке је од алуминијума, боје silver gray. Грло светиљке је GU 10 за 1xLED QPAR 51 снаге 4W, светлосног флукса 200lm, 3000K. Светиљка је типа Barro Ceiling Light Silver grey, произвођача SLV kat.broj 116202 или одговарајући.	комад	22			
2.	Испорука и уградња линијске надградне светиљке за опште осветљење предвиђене за надградну или viseћу монтажу помоћу одговарајућег прибора. Димензије светиљке 565x76 x36mm. Кућиште је од алуминијума, боје silver. Степен механичке заштите је IP40, IK05. Светиљка се испоручује у комплекту са ЛЕД модулима са бојом светлости 2700K (827), предспојним уређајима и индексом репродукције боје CRi 80. Укупан флукс система је 960lm, укупна максимална снага система је 11W. Трајност ЛЕД извора је 50.000 сати. Светиљка има масу од 1,3 kg. Светиљка је типа Intra Light Minus C , kat. broj 13316101106 или одговарајући.	комад	2			
3.	Надградна водонепропусна широкоснопна светиљка израђена у ЛЕД технологији предвиђена за монтажу на плафон димензија 1240x74x58mm. Кућиште светиљке је од екструдираниг алуминијума, пластифицирано, обојено у белу боју. Оптика је од високо ефикасног акрилног оптичког сочива. Степен механичке заштите је IP65, отпорност на					

	удар је IK08, струјна класа I. Светиљка се испоручује у комплекту са ЛЕД модулима са бојом светлости 3000К, електронским предспојним уређајима и индексом репродукције боје Ra> 80. Светиљка има трополни push-in конектор за лакшу монтажу, без отварања светиљки. Ефикасност минимум 106lm/W, укупан минималан флукс система је 14966lm. Укупна максимална снага система је 130,5W. Трајност ЛЕД извора је 50000 Л80Б10. Светиљка је типа Intra Light SEQUAL 4M, IP65 , kat. broj 13922118001 или одговарајући.	комад	2		
4.	Надградна водонепропусна широкоснопна светиљка израђена у ЛЕД технологији предвиђена за монтажу на плафон димензија 770x74x58mm. Кућиште светиљке је од екструдираниог алуминијума, пластифицирано, обојено у белу боју. Оптика је од високо ефикасног акрилног оптичког сочива. Степен механичке заштите је IP65, отпорност на удар је IK08, струјна класа I. Светиљка се испоручује у комплекту са ЛЕД модулима са бојом светлости 3000К, електронским предспојним уређајима и индексом репродукције боје Ra> 80. Светиљка има трополни push-in конектор за лакшу монтажу, без отварања светиљки. Ефикасност минимум 88lm/W, укупан минималан флукс система је 7827lm. Укупна максимална снага система је 67.2W. Трајност ЛЕД извора је 50000 Л80Б10. Светиљка је типа Intra Light SEQUAL 2M, IP65, kat. broj 13922118001 или одговарајући.	комад	2		
5.	Надградна светиљка израђена у ЛЕД технологији, предвиђена за монтажу на зид или плафон, кружног облика пречника 350 mm и дубине 70 mm, за осветљење санитарних чворова и других влажних просторија. Кућиште светиљке је од полиамида, оптика од поликарбоната. Боја кућишта бела, RAL 9010. Протектор од опал UV стабилсаног поликарбоната. Оптика симетрична, степен исијавања извора 120 степени, исијавање светиљке 120 степени. Степен механичке заштите је IP65, отпорност на удар IK08, струјна класа II. Светиљка се испоручује у комплекту са ЛЕД модулима са бојом светлости 4000К, електронским предспојним уређајима и индексом репродукције боје Ra> 80. Ефикасност светиљке је минимум 99lm/W, а укупан иницијални флукс система је минимум 2000lm. Укупна максимална снага система је 22,5W.	комад	2		
6.	Испорука и уградња ЛЕД диодне траке сличне типу Ledvance LC VAL -600lm LC VAL-600/5m/0,1m, снаге 5,5W/m2 или одговарајући. Плаћа се по катуру - комад	комад	4		
7.	Антипаник светиљка са кућиштем и протектором израђеним од поликарбоната у заштити IP65 IK08 димензија 300x138x55мм са 16 ЛЕД извора светлости максимум до 4W и репродукцијом 350lm. Видљивост са 24 метара. Температурни опсег рада од -10 до +50 степени Целзијуса.				

	Потребно је да светилка има могућност рада у режиму трајног или приправног споја. Батерија Li-Fe са минимумом 3х аутономије. Гаранција најмање 5 година. Стандарди које поседује светилка су EN60598-1, EN60598-2-2, EN60598-2-22, EN1838, UNI 11222. Beggelli Euro Completa или одговарајући.	комад	4			
УКУПНО: ОСВЕТЉЕЊЕ						
VI ПРИКЉУЧНИЦЕ И ПРЕКИДАЧИ						
Прекидачи и прикључнице требају бити из истог производног програма (Алинг Конел, Легранд, АВЕ или одговарајући)						
1.	Испорука и монтажа модуларног сета типа Мозаик Легранд или одговарајући, монофазна прикључница комплет са следећом опремом: 1 ком - дозна за малтер 2М 1 ком - носач 2М 1 ком - оквир бели 2М 1 ком - шуко II, 16А, 2М Комплет материјал и рад	комад	10			
2.	Испорука и монтажа модуларног сета типа Мозаик Легранд или одговарајући, једнополни прекидач комплет са следећом опремом: 1 ком - дозна за малтер 7М 1 ком - носач 7М 1 ком - оквир бели 7М 7 ком - једнополни прекидач, 10А, 1М Комплет материјал и рад	комад	1			
3.	Испорука и монтажа модуларног сета типа Мозаик Легранд или одговарајући, једнополни прекидач комплет са следећом опремом: 1 ком - дозна за малтер 4М 1 ком - носач 4М 1 ком - оквир бели 4М 4 ком - једнополни прекидач, 10А, 1М Комплет материјал и рад	комад	1			
4.	Испорука и монтажа модуларног сета типа Мозаик Легранд или одговарајући, једнополни прекидач комплет са следећом опремом: 1 ком - дозна за малтер 2М 1 ком - носач 2М 1 ком - оквир бели 2М 1 ком - једнополни прекидач, 10А, 1М Комплет материјал и рад	комад	4			
5.	Испорука и монтажа следеће опреме (ком):					
	Трофазна прикључница	комад	2			
	Монофазна ОГ прикључница са поклопцем	комад	2			

	Разводна кутија	комад	10			
	КИП прекидач	комад	1			
УКУПНО: ПРИКЉУЧНИЦЕ И ПРЕКИДАЧИ						
VII ИЗЈЕДНАЧЕЊЕ ПОТЕНЦИЈАЛА						
1.	Испорука и постављање, главне сабирнице за изједначење потенцијала "ГСИП" (Си сабирница 30x5mm), смештена у кутији сабирног уземљења (КСУ), са вратима, за уградњу у зид поред ГРО. ГСИП опремити потребним бројем отвора, месинганим завртњевима са наврткама и звездастим подлошкама. Проводнике за изједначење потенцијала опремити одговарајућим Си папучицама, према пресеку проводника. Сваки извод видно и трајно обележити ознаком на коју се металну масу односи.	комад	1			
2.	Испорука и полагање проводника N2XH 1X 4 mm ² просечне дужине 8m комплет са уградњом кутије ПС49 са бакарном сабирницом у санитарном чвору.	комад	1			
3.	Испорука и полагање проводника N2XH 1X 6 mm ² од ГРО до ПС49.	m	15			
4.	Испорука и полагање проводника N2XH 1X 16 mm ² за уземљење РО X, као и свих металних машинских елемената. Повезивање вршити са главне сабирнице за изједначење потенцијала (ГСИП).	m	40			
УКУПНО: ИЗЈЕДНАЧЕЊЕ ПОТЕНЦИЈАЛА						
VIII УЗЕМЉЕЊЕ						
1.	Испорука и полагање траке FeZn 25x4mm за израду темељног уземљивача у темељ у фази бетонирања. Траку уградити у доњем делу арматуре хоризонталних серклажа и на размаку од 1m варити за арматуру. Места спојева заштитити од корозије. Плаћа се комплет материјал и рад.	m	50			
2.	Испорука и полагање траке FeZn 25x4mm за израду везе темељног уземљивача са ГСИП, за уземљење вертикалних олука, и за повезивање са уземљењем спољне расвете и за уземљење металних маса унутар објекта. Просечна дужина траке 3m. Плаћа се комплет материјал и рад.	комад	8			
3.	Испорука и уградња укрских комада ЈУС Н.Б4.936/III за међусобно спајање траке.	комад	20			
4.	Испорука и уградња обујмице за вертикални олак	комад	4			
УКУПНО: УЗЕМЉЕЊЕ						
IX СПОЉЊЕ УРЕЂЕЊЕ И РАСВЕТА						
1.	Ископ и затрпавање рова у земљи III категорије дим. 0,8x0,4m. за полагање кабла за напајање спољње расвете. Полагање кабла изводити у постељици дебљине 20cm од растресите земље или песка. По полагању кабла поставити траку за упозорење, а затрпавање изводити са набијањем					

	земље у слојевима. Плаћа се комплет по m за комплетно завршену позицију.	m	60		
2.	Ископ темељне јаме у земљи III категорије за расветни стуб дим.0,6x0,6x1,2m са правилним одсецањем ивица и израдом бетонског темеља од МБ20 у који у фази израде поставити анкерну корпу са анкерним завртњевима и две ПВЦ цеви пречника 50mm за увод кабла. Плаћа се комплет са свим радовима за комплетно завршен бетонски темељ са анкерном плочом.	комад	7		
3.	Испорука, и полагање у већ ископани ров, напојног вода спољашњег осветљења типа ПП00-А 4x16mm ² . Плаћа се комплет са полагањем у ров, увлачењем у заштитне цеви, повезивањем и испитивањем по метру.	m	98		
4.	Испорука, и полагање у већ ископани ров челично поцинковане траке Fe/Zn 25x4mm за уземљење стубова спољње расвете. Плаћа се 7m по расветном стубу.	комад	7		
5.	Испорука и уградња светиљке за урбано осветљење са ЛЕД изворима светлости (светиљка са стубом) укупне снаге максимално 73W. Неутрално бела боја светлости температуре 3500K. Индекс репродукције боја Ra ≥ 80. Асиметрична светлосна расподела у равни 0 - 180 степени. Трајност LED извора је минимум 100.000 сати (L80B20), минимални излазни флукс светиљке 3400lm. Светлосна ефикасност светиљке је мин. 56 lm/W. Светиљка је опремљена драјвером који напаја ЛЕД модуле константном струјом од максимално 700 mA. Радна температура од -40 степени до +55 степени Целзијуса. Кућиште светиљке и стуба је израђено од алуминијумске легуре ливене под притиском. Оптички протектор је од стакла отпорног на топлоту, састављен од више конвексних огледала. Светиљка је помоћу два носача повезана са стубом од 4m такође израђеног од елоксираниог алуминијума. Димензије кућишта светиљке су 1055x800x50 mm. Приближна маса светиљке са стубом је 47 kg. Комплетна светиљка је у степену механичке заштите IP65. Заштита од пренапона 10kV. које важе за производе, да има CE знак. Светиљка је произвођача ROSA типа SAL DECO 2 LED или одговарајући.	комад	7		
УКУПНО: СПОЉЊЕ УРЕЂЕЊЕ И РАСВЕТА					
X	РАЗНО				
1.	Испитивање квалитета и својстава електричне инсталације и издавање извештаја о испитивању.	паушално			
2.	Испитивање и мерење отпора уземљења и изједначења потенцијала и издавање извештаја о испитивању.	паушално			

3.	Израда пројекта изведеног објекта, комплет у 2 примерка и на ЦД-у	паушално	
УКУПНО: РАЗНО			

РЕКАПИТУЛАЦИЈА
ИЗРАДА ЕЛЕКТРОЕНЕРГЕТСКИХ ИНСТАЛАЦИЈА ПАЛИОНИЦЕ СВЕЋА

I	ПРИПРЕМНИ РАДОВИ	
II	ГЛАВНИ РАЗВОДНИ ОРМАН	
III	НАПОЈНИ КАБЛОВИ	
IV	ЕЛЕКТРИЧНА ИНСТАЛАЦИЈА ОСВЕТЉЕЊА И ПРИКЉУЧНИЦА	
V	ОСВЕТЉЕЊЕ	
VI	ПРИКЉУЧНИЦЕ И ПРЕКИДАЧИ	
VII	ИЗЈЕДНАЧЕЊЕ ПОТЕНЦИЈАЛА	
VIII	УЗЕМЉЕЊЕ	
IX	СПОЉЊЕ УРЕЂЕЊЕ И РАСВЕТА	
X	РАЗНО	
УКУПНА ЦЕНА РАДОВА без ПДВ		_____ динара
ПДВ		_____ динара
УКУПНА ЦЕНА РАДОВА са ПДВ		_____ динара

Ред. бр.	Опис радова	Јединица мере	Процењена количина	Цена по јединици мере без ПДВ (динара)	ПДВ у %	Укупна цена без ПДВ (4x5) (динара)
1	2	3	4	5		6
Т и S СИСТЕМА ЗА ДОЈАВУ ПОЖАРА						
I ИНСТАЛАЦИЈА СИСТЕМА ЗА ДОЈАВУ ПОЖАРА						
1.	Набавка, испорука материјала, уградња, повезивање и испитивање аутоматске против пожарне централе. Предвиђена је уградња против пожарне централе типа ALPHA 1100-1L произвођача "QUADEL" или одговарајући, која има могућност прикључења детектора у до две адресабилне линије. Плаћа се материјал и радна снага по комаду.	комад	1			
2.	Акумулаторска Pb батерија капацитета 7Ah, напона 12V, за напајање система за дојаву пожара у случају нестанка редовног напајања. Капацитет батерије мора бити довољан да обезбеди стабилан рад система у трајању од 72 h за редовно стање и 30 минута у случају алармног стања. Неопходна набавка две батерије за обезбеђење радног напона напајања од 24V.	комад	2			
3.	Набавка, испорука материјала, уградња, повезивање и испитивање ручних јављача типа НСР-Е(SCI) произвођача: "QUADEL" или одговарајући, опремљен изолатором петље. Монтирати на зидовима дуж путева евакуације, у ходницима, пролазима, на степеништима, излазима, у близини простора с већим пожарним ризиком, уз важне комуникације и у близини ручних апарата за гашење пожара. Ручне јављаче поставити на висини од 1,5m од пода, на размаку од највише 40m један од другог. Плаћа се материјал и радна снага по комаду.	комад	4			
4.	Набавка, испорука материјала, уградња, повезивање и испитивање интерактивних адресабилних термичких детектора пожара типа АТЈ-ЕN произвођача: "QUADEL" или одговарајући, опремљени изолатором петље. Биће постављени у просторима у којима није погодна уградња детектора дима. У цену је урачунато и база за монтажу. Плаћа се материјал и радна снага по комаду.	комад	4			
5.	Набавка, испорука материјала, уградња, повезивање и испитивање алармних сирена типа BANSHEE укључујући и подножје за монтажу, произвођача: "QUADEL" или одговарајући. Плаћа се материјал и	комад	4			

	радна снага по комаду.					
6.	Набавка, испорука материјала, полагање и повезивање инсталације за дојаву пожара каблом типа J-H(St)H 2x2x0.8 mm ² , за повезивање јављача пожара са против пожарном централом. Каблови се полажу у инсталационим цевима у зиду испод малтера или на обујмицама или у каналицама у зависности од дела трасе проводника. Плаћа се материјал и радна снага по m.	m	70,00			
7.	Набавка, испорука материјала, полагање и повезивање алармних сирена и остваривање извршних функција каблом типа NHXH FE180/E30 3x1.5 mm ² . Каблови се полажу у инсталационим цевима у зиду испод малтера или на обујмицама у зависности од дела трасе проводника. У цену су урачунате и инсталационе цеви или обујмице отпорне на дејство пожара у истом трајању као и примењени каблови. Плаћа се материјал и радна снага по m.	m	25,00			
8.	Набавка, испорука материјала, полагање и повезивање инсталације за дојаву пожара каблом типа N2XH-J; 3x1,5 mm ² . За напајање централе система за дојаву пожара. Плаћа се материјал и радна снага по m.	m	5,00			
9.	Набавка и испорука прашкасте ватроотпорне масе - специјални малтер, у врећи, 20kg.	комад	2			
10.	Пуштање у рад система, обука запослених. Прегледи, мерења и функционалне провере система. Прво контролисање инсталације и уређаја за аутоматску дојаву пожара.	паушално				
УКУПНО: ИНСТАЛАЦИЈА СИСТЕМА ЗА ДОЈАВУ ПОЖАРА						

**РЕКАПИТУЛАЦИЈА
Т и S СИСТЕМА ЗА ДОЈАВУ ПОЖАРА**

I	ИНСТАЛАЦИЈА СИСТЕМА ЗА ДОЈАВУ ПОЖАРА	
УКУПНА ЦЕНА РАДОВА без ПДВ		_____ динара
ПДВ		_____ динара
УКУПНА ЦЕНА РАДОВА са ПДВ		_____ динара

ЗБИРНА РЕКАПИТУЛАЦИЈА

А	ГРАЂЕВИНСКО И ГРАЂЕВИНСКО-ЗАНАТСКИ РАДОВИ	
Б	ИНСТАЛАЦИЈЕ ВОДОВОДА И КАНАЛИЗАЦИЈЕ	
В	ТЕРМОТЕХНИЧКЕ ИНСТАЛАЦИЈЕ ПАЛИОНИЦЕ СВЕЋА СА ПРОДАВНИЦОМ	
Г	ИЗРАДА ЕЛЕКТРОЕНЕРГЕТСКИХ ИНСТАЛАЦИЈА ПАЛИОНИЦЕ СВЕЋА	
Д	Т и S СИСТЕМА ЗА ДОЈАВУ ПОЖАРА	
УКУПНА ЦЕНА РАДОВА без ПДВ		_____ динара
ПДВ		_____ динара
УКУПНА ЦЕНА РАДОВА са ПДВ		_____ динара

Дана ____ . ____ .2020. године

П О Н У Ћ А Ч

(потпис овлаћеног лица)

УПУТСТВО: Понуђач је дужан да Техничку спецификацију радова са обрасцем структуре понуђене цене и упутством како да се попуни, попуни читко, оловком која не може бити графитна, да сваку јединичну цену упише посебно за сваку позицију у наставку реда у коме су наведене јединице мере, као и њихов производ или збир на месту предвиђеним за то.

У случају да понуђачи подносе заједничку понуду, група понуђача може да се определи да Техничку спецификацију радова са обрасцем структуре понуђене цене и упутством како да се попуни и потпишу сви понуђачи из групе понуђача или група понуђача може да одреди једног понуђача из групе који ће попунити и потписати.

Процењене количине радова дате су оквирно, ради лакшег сачињавања понуде. Наручилац задржава право измене у погледу уговорених количина радова од оквирно датих у Техничкој спецификацији радова са обрасцем структуре понуђене цене и упутством како да се попуни, у зависности од својих конкретних потреба, а највише до износа уговорене вредности.

У колони број 5 уписати цену по јединици мере без ПДВ у динарима. . У колони број 6 уписати процентуални износ ПДВ-а. У колони број 7 уписати укупну цену без ПДВ у динарима као производ колоне 4 и 5.

XIII МОДЕЛ УГОВОРА

На основу члана 112. Закона о јавним набавкама („Службени гласник РС“, број 124/2012, 14/2015 и 68/2015), дана *.*.2020. године, закључује се

УГОВОР О ЈАВНОЈ НАБАВЦИ РАДОВА на изградњи продавнице са палионицом при цркви Св. цара Константина и царице Јелене

између уговорних страна:

1. ГРАД НИШ

Ниш, Ул. 7.јули бр.2
матични број:17620541;
ПИБ:100232752;
текући рачун: 840-157640-83
који заступа градоначелник
Дарко Булатовић
(у даљем тексту **Наручилац**)
с једне стране, и

2. _____

матични број: _____
ПИБ: _____
текући рачун: _____
кога заступа _____

(у даљем тексту: **Извођач радова**),
с друге стране

Наручилац је Одлуком број * од *.*.2020. године Понуђачу - Извођачу радова*****, доделио уговор о јавној набавци након спроведеног отвореног поступка јавне набавке радова, број 404-2/20Р-2020-28 - Извођење радова на изградњи продавнице са палионицом при цркви Св. цара Константина и царице Јелене.

ПРЕДМЕТ УГОВОРА

Члан 1.

Уговорне стране су сагласне да је предмет овог Уговора извођење радова на изградњи продавнице са палионицом при цркви Св. цара Константина и царице Јелене.

Обим и врста предметних радова детаљно су одређени у Техничкој спецификацији радова са обрасцем структуре понуђене цене и упутством како да се попуни.

Извођач радова ће своју обавезу из става 1. овог члана извршити у свему у складу са понудом број _____ од __. __. 2020. године.

Саставни део овог Уговора чине Образац понуде и Техничка спецификација радова са обрасцем структуре понуђене цене и упутством како да се попуни, дати у понуди број _____ од __. __. 2020. године.

Члан 2.

Извођач радова изводи уговорене радове из чл. 1. овог Уговора на један од следећих начина (заокружити и попунити):

а) самостално;

б) заједнички, као група следећих понуђача:

_____ из _____ (носилац посла)
_____ из _____ (члан групе)
_____ из _____ (члан групе)

в) са подизвођачем/има:

_____ из _____
_____ из _____

ВРЕДНОСТ РАДОВА

Члан 3.

Укупна вредност радова који су предмет овог Уговора износи _____ динара без обрачунатог пореза на додату вредност, што са обрачунатим чини укупно _____ динара, а добијена је на основу једничних цена из усвојене понуде Извођача радова број _____ од __. __. 2020. године.

Уговорне стране су сагласне да су јединичне цене радова из понуде фиксне за време извођења радова и не могу се мењати услед повећања цене елемената на основу којих је одређена.

Уговорена цена обухвата трошкове извођења радова, набавке материјала, помоћног материјала, уређаја, опреме, радне снаге, транспорта, монтаже, уградње, трошкове организације градилишта, осигурања и све остале зависне трошкове које Извођач радова има у реализацији свих Уговором предвиђених обавеза.

УСЛОВИ И НАЧИН ПЛАЋАЊА

Члан 4.

Наручилац се обавезује да за извођење радова из чл. 1. овог Уговора, исплати Извођачу радова коначну вредност изведених радова, добијену применом једничних цена из усвојене понуде Извођача радова број _____ од __. __. 2020. године на основу стварно изведених радова из грађевинске књиге.

Понуђачу није дозвољено да захтева аванс.

Наручилац плаћа цену са ПДВ-ом.

Плаћање се врши уплатом на рачун Извођача радова број _____ код _____ банке, у року не дужем од 45 (четрдесетпет) дана од дана испостављања привремених и окончане ситуације, оверених од стране надзорног органа, а у складу са

роковима прописаним Законом о роковима измирења новчаних обавеза у комерцијалним трансакцијама („Службени гласник РС" број 119/12, 68/15 и 113/2017) и Правилником о начину и поступку регистравања фактура, односно других захтева за исплату, као и начину вођења и садржају Централног регистра фактура“ (Сл. гласник РС број 7/2018, 59/2018 и 8/2019).

Ситуације, оверене од стране надзорног органа, испостављају се у 5 (пет) примерака најкасније до 5-ог у месецу, за радове изведене у претходном месецу и исте се достављају на писарници наручиоца.

Окончана ситуација мора износити минимум 10% од уговорене вредности.

У случају да радови или било који њихов део нису изведени на задовољавајући начин и у складу са позитивним прописима, стандардима и условима из конкурсне документације, Наручилац задржава право да у потпуности или делимично оспори испостављену ситуацију и у том случају је дужан исплатити неспорни део ситуације.

Комплетну документацију неопходну за оверу привремене ситуације: листове грађевинске књиге, одговарајуће атесте за уграђени материјал и другу документацију Извођач радова је обавезан доставити стручном надзору.

Стручни надзор ту документацију чува до примопредаје и коначног обрачуна радова. У супротном, уколико Извођач радова не поступи у складу са напред наведеном обавезом, неће се извршити плаћање тих позиција, што Извођач радова признаје без права приговора.

Извођач радова је сагласан да окончану ситуацију може испоставити Наручиоцу тек по извршеном прегледу и добијању записника о примопредаји изведених радова, потписаног и овереног од стране комисије за примопредају радова.

РОК ПОЧЕТКА И ЗАВРШЕТКА РАДОВА

Члан 5.

Извођач радова се обавезује да са извођењем радова из предмета овог Уговора отпочне одмах по увођењу у посао.

Извођач радова се обавезује да радове из чл. 1. овог Уговора, у складу са Техничком спецификацијом радова са обрасцем структуре понуђене цене и упутством како да се попуни, изведе у потпуности и преда Наручиоцу на употребу у року од _____ календарских дана (не може бити дужи од 90 календарских дана), рачунајући од дана увођења у посао, према приложеној динамици извођења радова коју Извођач радова доставља Наручиоцу у тренутку увођења у посао.

Динамика извођења радова ће се усаглашавати са Наручиоцем и стручним надзором тако да се радови изведу у уговореном року.

Датум увођења у посао стручни надзор уписује у грађевински дневник, а сматраће се да је увођење у посао извршено кумулативним испуњењем свих наведених услова:

- да је Наручилац предао Извођачу радова грађевинску дозволу и пријаву радова у свему у складу са Законом о планирању и изградњи ("Сл. гласник РС", бр. 72/09; 81/09; 64/10, 24/11, 121/12, 42/13, 50/13, 98/13, 132/14 и 145/14),

- да је Наручилац обезбедио несметан прилаз градилишту,

- да је Наручилац решењем одредио стручни надзор у току грађења објекта сходно чл. 153 Закона о планирању и изградњи.

Под роком завршетка радова сматра се дан сачињавања Записника о извршеној примопредаји уговорених радова, а што стручни надзор уписује у грађевински дневник.

Утврђени рок се не може мењати без писане сагласности Наручиоца.

Члан 6.

Уговорени рок за завршетак радова се продужава на захтев Извођача радова и уз претходну писану сагласност Наручиоца у следећем случајевима:

- у случају елементарних и временских непогода и дејства више силе, признате по важећим прописима, уговорени рок се продужава сразмерно времену дејства. Трајање више силе и временских непогода уписује се у грађевински дневник;

- у случају прекида рада проузрокованим актом надлежног органа, за који није одговоран Извођач радова.

Захтев за продужење рока за извођење радова који су предмет уговора Извођач радова у писаној форми подноси Наручиоцу у року од 3 дана од сазнања за разлог због кога се рок може продужити, а најкасније пре истека коначног рока за завршетак радова.

Наручилац уз писану сагласност стручног надзора, Одлуком о измени уговора, продужава уговорени рок за извођење радова, закључењем Анекса овог Уговора.

У случају да Извођач радова не испуњава предвиђену динамику, обавезан је да уведе у рад више извршилаца, без права на захтевање повећаних трошкова или посебне накнаде.

Ако Извођач радова падне у доцњу са извођењем радова, нема право на продужење уговореног рока због околности које су настале у време доцње.

Члан 7.

Пресек изведених радова вршиће се на првој и другој трећини уговорене временске динамике, сваког последњег дана у периоду. Уколико се на дан вршења пресека радова утврди да је Извођач радова извео мање од 80% вредности радова предвиђених динамичким планом, Наручилац има право да за преостале неизведене радове раскине уговор са Извођачем радова без његове посебне сагласности и извођење преосталих неизведених радова уговори са другим извођачем.

Евентуалне разлике између уговорених вредности одузетих радова и вредности тих радова уговорених са другим извођачем, сноси Извођач радова из овог уговора, а до износа у висини од 10% вредности уговорених радова наплатом средства обезбеђења за добро извршење посла предвиђеним чл. 18. овог Уговора.

Поред обавезе из претходног става Извођач радова је истовремено у обавези да Наручиоцу плати и пенале у износу од највише 5% од укупне уговорене вредности, а на име доцње у испуњењу рокова градње.

МАЊКОВИ И ВИШКОВИ РАДОВА

Члан 8.

Мањкови радова су негативна одступања изведених радова у односу на уговорене количине радова за поједине позиције радова, а вишкови радова су

количине изведених радова које прелазе уговорене количине радова за поједине позиције радова.

Извођач радова је обавезан да током извођења радова, достави Наручиоцу, преко надзорног органа, преглед вишкова и мањкова радова са количинама и предлог измене јединичних цена и рока продужетка извођења радова за евентуалне вишкове који прелазе 10% уговорених количина радова за поједине позиције радова. Вишкови радова који не прелазе 10% уговорених количина радова за поједине позиције радова, третирају се као уговорени радови и за њих важи уговорена јединична цена и уговорени рок завршетка радова из понуде Извођача радова.

Надзорни орган је у обавези да провери основаност достављеног прегледа вишкова и мањкова радова, опише позиција и количине и достави мишљење са детаљним образложењем Наручиоцу на усвајање, најкасније у року од 10 дана од дана пријема. Надзорни орган није овлашћен да, без писане сагласности Наручиоца, одлучује у име Наручиоца о роковима, измени материјала који се уграђује и обиму неуговорених радова (вишкови радова), као и о обиму уговорених радова који се не изводе (мањкови радова).

Уколико се појави потреба за извођењем вишкова радова, Извођач радова је дужан да застане са том врстом радова и писаним путем обавести стручни надзор и Наручиоца.

По добијању писане сагласности, Извођач радова ће са Наручиоцем закључити анекс овог уговора, на основу Одлуке о измени уговора у складу са чл. 115 ЗЈН.

У тренутку закључења Анекса, Извођач радова се обавезује да преда Наручиоцу средство обезбеђења за добро извршење посла - једну бланко соло меницу, копију захтева за регистрацију менице у Регистру меница Народне банке Србије са овереним пријемом исте од стране пословне банке или извод из Регистра меница и овлашћења са званичне интернет странице Народне банке Србије, копију картона депонованих потписа и попуњено и потписано менично овлашћење) за вредност радова који се уговарају Анексом из претходног става.

Меница мора бити потписана од стране лица овлашћеног за заступање чији се потпис налази у картону депонованих потписа код пословне банке и иста не сме бити перфорирана.

Меничним овлашћењем овластити наручиоца да меницу може да попуни на износ од највише 10% од укупне вредности радова без ПДВ уговорених Анексом, као и да меницу може безусловно, неопозиво, без протеста и трошкова, вансудским путем у складу са важећим прописима поднети на наплату. Такође, у њему се мора предвидети да је меница важећа и у случају да дође до промене лица овлашћених за располагање средствима на текућем рачуну Дужника, статусних промена код Дужника, оснивања нових правних субјеката и др.

Рок важења меничног овлашћења мора бити 5 (пет) дана дужи од дана истека рока за коначно извршење посла уговореног Анексом.

Уколико Извођач радова не буде извршавао своје уговорне обавезе у роковима, на начин и под условима предвиђеним Анексом уговором, Наручилац може реализовати меницу за добро извршење посла на коју може унети износ у висини од 10% од укупне вредности радова без ПДВ уговорених Анексом.

Извођач радова не може захтевати повећање уговорене цене за радове које је извршио без сагласности Наручиоца.

НЕПРЕДВИЂЕНИ И ХИТНИ НЕПРЕДВИЂЕНИ РАДОВИ

Члан 9.

Појаву непредвиђених радова који нису обухваћени Уговором и чија укупна вредност није већа од 15% од укупне вредности првобитно закљученог Уговора, уговараће се у складу са чл. 36. ст. 1. т. 5. ЗЈН, у преговарачком поступку без објављивања позива за подношење понуда.

Извођач радова је обавезан да одмах по уоченој потреби за извођењем непредвиђених радова, а пре извођења истих, достави Наручиоцу, преко надзорног органа, захтев за извођење непредвиђених радова са предмером и предрачуном непредвиђених радова са јединичним ценама, оверен од стране надзорног органа.

У поступку јавне набавке за уговарање додатних (непредвиђених) радова, Извођач радова је обавезан да достави понуду за додатне радове (непредвиђене радове), у року из позива за подношење понуде, у складу са конкурсном документацијом.

Надзорни орган проверава основаност потребе за извођењем непредвиђених радова, врши контролу предмера и предрачуна непредвиђених радова, описа позиција и количина и своје мишљење, односно детаљно образложење, доставља Наручиоцу, најкасније у року од 10 дана од дана пријема, ради покретања процедуре за уговарање непредвиђених радова по члану 36. Закона о јавним набавкама, а након добијеног позитивног мишљења Управе за јавне набавке о основаности примене преговарачког поступка. Надзорни орган није овлашћен да, без писане сагласности Наручиоца, одлучује у име Наручиоца о цени, роковима, измени материјала који се уграђује и обиму неугворених - непревиђених радова.

Члан 10.

Извођач радова може и без претходне писане сагласности Наручиоца, а уз сагласност стручног надзора извести хитне непредвиђене радове, уколико је њихово извођење нужно за стабилност или за спречавање штете, а изазвани су променом тла, појавом воде или другим ванредним и неочекиваним догађајима, који се нису могли предвидети у току израде пројектне документације.

Извођач радова и стручни надзор су дужни да истог дана када наступе околности о томе обавесте Наручиоца.

У поступку јавне набавке за уговарање хитних непредвиђених радова, Извођач радова је обавезан да достави понуду за непредвиђене радове у року из позива за подношење понуде, у складу са конкурсном документацијом.

ОБАВЕЗЕ ИЗВОЂАЧА РАДОВА

Члан 11.

Извођач радова се обавезује да изведе уговорене радове у складу са важећим прописима, техничким прописима, нормативима, техничком документацијом и овим Уговором и да по завршетку радова изведене радове преда наручиоцу.

Извођач радова се обавезује да пре почетка извођења радова:

- Наручиоцу достави решење о именовану одговорног извођача радова. У случају потребе за изменом одговорног лица, Извођач радова је дужан да о томе обавести Наручиоца и да за њега достави ново Решење о именовану одговорног лица за извођење радова, са приложеним копијама личне лиценце, као и доказе о радном статусу истог,

- да у тренутку увођења у посао Наручиоцу достави динамички план радова,

- да обезбеди довољну радну снагу на градилишту и благовремену испоруку уговореног материјала и опреме потребне за извођење уговором преузетих радова,

- да уведе у рад више смена, продужи смену или уведе у рад више извршилаца, без права на повећање трошкова или посебне накнаде за то уколико не испуњава предвиђену динамику,

- да о свом трошку уредно води градилишну документацију и све књиге предвиђене важећим прописима који регулишу ову област,

- да омогући вршење стручног надзора на објекту,

- да поступи по свим основаним примедбама и захтевима Наручиоца датим на основу извршеног стручног надзора и у том циљу, у зависности од конкретне ситуације, о свом трошку изврши поправку или рушење или поновно извођење радова, замену набављеног или уграђеног материјала, опреме или убрза извођење радова кад је запао у доцњу,

- да испуни све уговорене обавезе стручно, квалитетно према важећим стандардима за ту врсту посла и у уговореном року,

- да се строго придржава мера заштите на раду,

- да предузме мере сигурности на обезбеђењу свих лица на градилишту, као и складишта својих материјала и слично, тако да се Наручилац ослобађа свих одговорности према државним органима у погледу безбедности, прописа о заштити животне средине и радно правних прописа о сигурности радника за време укупног трајања извођења радова до предаје радова Наручиоцу,

- да у писаној форми обавести Наручиоца када утврди да делови техничке документације, упутства стручног надзора или друга документација није у складу са важећим прописима, стандардима, што може имати утицаја на стабилност, исправност и квалитет изведених радова,

- да уграђује материјал, делове и опрему врсте и типа која у потпуности одговара конкурсној документацији, техничким условима и стандардима и да за исте обезбеди доказе о квалитету - сертификате, о свом трошку,

- да по завршеним радовима одмах обавести Наручиоца и преда објекат као технички исправан и функционалан,

- да гарантује квалитет изведених радова и употребљеног материјала, с тим да отклањањем недостатака у гарантном року за изведене радове Извођач радова мора приступити у року од 5 дана,

- да сноси трошкове накнадних прегледа комисије за пријем радова уколико се утврде неправилности и недостаци.

Члан 12.

Уколико Наручилац утврди да употребљени материјал не одговара стандардима и техничким прописима, он га одбија и забрањује његову употребу. У случају спора меродаван је налаз овлашћене организације за контролу квалитета.

Извођач радова је дужан да о свом трошку обави одговарајућа испитивања материјала. Поред тога, он је одговоран уколико употреби материјал који не одговара квалитету.

У случају да је због употребе некавалитетног материјала угрожена безбедност објекта, Наручилац има право да тражи да Извођач поруши изведене радове и да их о свом трошку поново изведе у складу са техничком документацијом и уговорним одредбама. Уколико Извођач радова у одређеном року то не учини, Наручилац има право да ангажује другог извођача искључиво на трошак Извођача радова по овом уговору.

Стручни надзор над извођењем уговорених радова се врши складу са Законом о планирању и изградњи.

ОБАВЕЗЕ НАРУЧИОЦА

Члан 13.

Наручилац се обавезује да Извођачу радова плати уговорену вредност радова под условима и на начин одређен чланом 4. овог Уговора и да од Извођача радова, по завршетку радова, прими наведене радове.

Наручилац ће обезбедити вршење стручног надзора и на тај начин ће контролисати квалитет радова и употребљеног материјала, као и ток радова и испостављене ситуације од стране Извођача радова. Лица која врше стручни надзор биће именована решењем наручиоца, а у свему у складу са чл. 153. Закона о планирању и изградњи. Наручилац је обавезан да у року од 2 дана од дана закључења уговора у писаној форми обавести Извођача радова о одређивању лица која врше стручни надзор над извођењем радова, свих потребних струка за вршење истог.

Налази контроле надзорних органа уписују се у грађевински дневник.

Наручилац се обавезује да уведе Извођача радова у посао предајући му грађевинску дозволу, пријаву радова и обезбеђујући му несметан прилаз градилишту. Датум увођења у посао се констатује заједничким уписивањем у грађевински дневник и од тог тренутка почиње да тече рок за завршетак радова.

Наручилац се обавезује да, по обавештењу Извођача радова да су радови завршени, без одлагања заједно са Извођачем радова приступи примопредаји објекта и коначном обрачуна.

КОНТРОЛА КВАЛИТЕТА ИЗВЕДЕНИХ РАДОВА

Члан 14.

Достављени атести морају одговарати техничким прописима, српским и другим прихваћеним стандардима, као и Техничкој спецификацији - Предмеру радова из конкурсне документације.

Надзорни орган одређује места на којима ће се вршити текућа и контролна испитивања, односно са којих ће се узети контролни узорак. Сви налази извршених испитивања морају се ставити на увид Надзорном органу.

Надзорни орган је обавезан, да по добијању атеста о испитивању, врши преглед и анализу, након чега даје Извођачу радова писано одобрење за употребу атестираног грађевинског материјала и наставак извођења започетих позиција радова.

Уколико резултати испитивања покажу да квалитет употребљених материјала и изведених радова не одговара захтевима Наручиоца и техничким прописима, Надзорни орган дужан је да изда налог Извођачу радова да неквалитетан материјал замени квалитетним и да радове доведе у исправно стање.

Извођач радова је дужан да о свом трошку поступи по налогу Надзорног органа.

Сви налази и испитивања (атести) морају бити уписани у грађевински дневник.

Све трошкове испитивања материјала, радова и конструкција сноси Извођач радова.

Атестна документација мора бити сложена у облику елабората и предата Наручиоцу пре техничког прегледа објекта.

Члан 15.

Када Наручилац стави примедбе на квалитет изведених радова и уграђених материјала, Извођач радова је обавезан да поступи по свим писаним примедбама и исте отклони најкасније за 5 дана о свом трошку.

Уколико Извођач радова не поступи по примедбама, Наручилац има право да уочене недостатке отклони преко трећег лица, на терет Извођача радова, наплатом средства обезбеђења за добро извршење посла.

УГОВОРНА КАЗНА

Члан 16.

Уколико Извођач радова не изведе радове у уговореном року, дужан је да плати Наручиоцу уговорну казну у висини од 0,1% од укупно уговорене вредности за сваки дан закашњена, с тим што укупан износ казне не може бити већи од 5% од вредности укупно уговорених радова.

Наплату уговорне казне Наручилац ће извршити без претходног пристанка Извођача радова умањењем рачуна наведеног у окончаној ситуацији.

Ако Наручилац због закашњења у извођењу или предаји изведених радова претрпи штету која је већа од износа уговорне казне, тада он може захтевати од Извођача радова накнаду штете односно поред уговорне казне и разлику до пуног износа претрпљене штете.

Уговорна казна се обрачунава до примопредаје објекта.

Наручилац може остваривати право на уговорну казну и истаћи свој захтев за остваривање својих права најкасније до завршетка коначног обрачуна.

Извођач радова се ослобађа обавезе уговорне казне ако је до неиспуњења уговорене обавезе завршетка радова, дошло због узрока на које Извођач радова није могао утицати и за које није одговоран.

Извођач радова ће платити само део уговорне казне за случај да је делимично крив за закашњење сразмерно његовој кривици. Терет доказивања узрока који је довео до оправданог закашњења у извођењу радова је на Извођачу радова, а Наручилац цени оправданост предочених доказа.

ОСИГУРАЊЕ

Члан 17.

Извођач радова је дужан да пре почетка извођења радова о свом трошку осигура код осигуравајућег друштва на уговорени износ и то све радове, објекте и раднике, у складу са важећим прописима о осигурању са важношћу за цео период извођења радова тј. до предаје радова Наручиоцу и потписивања записника о примопредаји, у складу са важећим прописима о осигурању као и да полису осигурања стави Наручиоцу на увид када овај то затражи.

У тренутку примопредаје радова ризик са Извођача радова прелази на Наручиоца.

Осигурање мора бити извршено на начин да Наручилац и Извођач радова буду у потпуности обезбеђени и заштићени од свих штета и ризика за све време извођења радова и то до пуне њихове вредности.

Поред основног осигурања радова из Уговора Извођач радова је дужан да изврши осигурање о свом трошку за све штете нанете било ком лицу или имовини, које се могу појавити у току извођења радова из Уговора и обештетити Наручиоца за све рекламације, потраживања од штете, трошкове и издатке, које настану изван урбанистичке локације, а буде их изазвао Извођач радова.

Наручилац неће бити одговоран за било какве штете нанете трећим лицима.

СРЕДСТВА ОБЕЗБЕЂЕЊА

Члан 18.

Извођач радова је у обавези да у року од 7 (седам) дана од дана закључења уговора достави наручиоцу банкарску гаранцију за добро извршење посла, која ће гласити на износ од 10% од укупне вредности уговора без ПДВ-а.

Издата банкарска гаранција мора бити безусловна, платива на први позив, без додатних услова за исплату, са роковима, износом, као и месном надлежношћу за решавање спорова које је одредио наручилац.

Банкарска гаранција мора важити најмање 30 (тридесет) дана дуже од дана истека рока за коначно извршење посла.

Ако се за време трајања уговора промене рокови за извршење уговорне обавезе, важност банкарске гаранције мора да се продужи.

Наручилац ће уновчити банкарску гаранцију за добро извршење посла у случају да Извођач радова не буде извршавао своје уговорне обавезе у роковима, на начин и под условима предвиђеним уговором.

Члан 19.

Извођач радова је у обавези да у тренутку примопредаје радова достави наручиоцу банкарску гаранцију банкарску гаранцију за отклањање грешака у гарантном року, која ће гласити на износ од 10% од укупне вредности уговора без ПДВ-а.

Издата банкарска гаранција мора бити безусловна, платива на први позив, без додатних услова за исплату, са роковима, износом, као и месном надлежношћу за решавање спорова које је одредио наручилац.

Банкарска гаранција мора важити најмање 5 (пет) дана дуже од дана истека гарантног рока за квалитет изведених радова.

Ако се за време трајања уговора промене рокови за извршење уговорне обавезе, важност банкарске гаранције мора да се продужи.

Наручилац ће уновчити банкарску гаранцију за отклањање грешака у гарантном року уколико се Извођач радова не буде придржавао уговорених услова за отклањање грешака у гарантном року и на терет тих средстава ангажовати другог извођача радова.

ПРИМОПРЕДАЈА ИЗВЕДЕНИХ РАДОВА

Члан 20.

Извођач радова о завршетку радова у писаној форми обавештава Наручиоца и стручни надзор, а дан завршетка радова уписује се у грађевински дневник. Примопредаја радова се врши комисијски најкасније у року од 15 дана од дана завршетка радова. Комисију за примопредају радова чине по један представник Наручиоца, стручног надзора и Извођача радова, и иста о примопредаји сачињава записник.

Евентуалне грешке или недостатке које Наручилац утврди приликом примопредаје радова, Извођач радова ће бити обавезан да отклони без одлагања, а уколико не почне са њиховим отклањањем у року од три дана или ако их не отклони у споразумно утврђеном року, Наручилац ће радове поверити другом извођачу на рачун Извођача радова, односно наплатом средства обезбеђења за добро извршење посла из чл. 18. овог Уговора.

Евентуално уступање отклањања недостатака другом Извођачу радова, Наручилац ће учинити по тржишним ценама и са пажњом доброг привредника.

Извођач радова је дужан да приликом примопредаје радова преда Наручиоцу, пројекте изведених радова у два примерка, уколико су учињене измене пројектне документације.

Технички преглед објекта и употребну дозволу обезбеђује Наручилац.

КОНАЧНИ ОБРАЧУН

Члан 21.

Коначни обрачун ће се извршити по примопредаји изведених радова.

Коначни обим и врста радова по овом уговору утврђују се на бази стварно изведених радова и оверених у грађевинској књизи од стране стручног надзора и усвојених јединичних цена из Техничке спецификације радова са обрасцем структуре понуђене цене и упутством како да се попуни.

Уколико једна од уговорних страна, без оправданог разлога, одбије учешће или одлаже коначан обрачун, друга страна има право да сама изврши обрачун и о томе је обавести.

ГАРАНТНИ РОК

Члан 22.

Гарантни рок за квалитет изведених радова по овом Уговору износи _____ месеци (не може бити краћи од 24 месеца) од дана извршене примопредаје појединачних радова, документоване записником о извршеној примопредаји радова.

Гарантни рок за уграђене материјале је према гаранцији произвођача.

Извођач радова је обавезан да на дан извршене примопредаје објекта записнички преда Наручиоцу све гарантне листове за уграђене уређаје и опрему, као и упутства за руковање.

РАСКИД УГОВОРА

Члан 23.

Наручилац задржава право да једнострано раскине овај Уговор уколико:

- Извођач радова касни са почетком извођења радова дуже од 10 дана почев од дана увођења у посао;
- изведени радови не одговарају прописима или стандардима за ту врсту посла и из Техничке спецификације радова са обрасцем структуре понуђене цене и упутством како да се попуни, из усвојене понуде Извођача радова, а Извођач радова није поступио по примедбама стручног надзора;
- се на основу грађевинског дневника утврди да Извођач радова не поштује динамички план предвиђен чл. 11. овог Уговора, или из неоправданих разлога прекине са извођењем радова;
- Извођач радова не достави средство обезбеђења за отклањање грешака у гарантном року из чл. 19. овог Уговора.

У наведеним случајевима једностраног раскида уговора наручилац има право да за уговорене радове ангажује другог извођача радова реализацијом средства обезбеђења за добро извршење посла из чл. 18. овог Уговора.

Уколико дође до раскида Уговора пре завршетка свих радова који су предмет овог Уговора, заједничка комисија ће сачинити записник о до тада стварно изведеним радовима и њиховој вредности у складу са овим Уговором.

Уговор се раскида писаном изјавом која садржи основ за раскид Уговора и доставља се другој уговорној страни.

У случају раскида Уговора, Извођач радова је дужан да изведене радове обезбеди и сачува од пропадања, као и да Наручиоцу преда пројекат изведеног објекта.

Уговорне стране могу раскинути овај Уговор и споразумним путем ако постоје разлози за његов раскид у складу са одредбама Закона о облигационим односима.

РЕШАВАЊЕ СПОРОВА

Члан 24.

На питања која нису регулисана овим уговором, примениће се одговарајуће одредбе Закона о облигационим односима, Закона о планирању и изградњи, Посебних узанси о грађењу и других важећих законских прописа и подзаконских аката.

Сва евентуална спорна питања у тумачењу и примени овог уговора и његових саставних делова решаваће споразумно овлашћени представници уговорних страна, а спорове који не могу бити решени споразумно решаваће стварно надлежни суд у Нишу.

ЗАВРШНЕ ОДРЕДБЕ

Члан 25.

Уговор ступа на снагу даном обостраног потписивања, а престаје да важи за уговараче по обостраном испуњењу обавеза уговорних страна и у случајевима предвиђеним Уговором и важећим законским прописима.

Члан 26.

Овај уговор, потписан од стране овлашћених представника уговорних страна, сачињен је у 6 (шест) истоветних примерака, од којих Наручилац задржава 5 (пет) примерака, а Извођач радова 1 (један) примерак.

**ЗА НАРУЧИОЦА
ГРАД НИШ
ГРАДОНАЧЕЛНИК**

ЗА ИЗВОЂАЧА РАДОВА

МП. _____
Дарко Булатовић

НАПОМЕНА: Модел уговора представља садржину уговора који ће Наручилац закључити са понуђачем коме буде додељен уговор.

Понуђач је дужан да Модел уговора попуни и потпише, чиме потврђује да је сагласан са садржином Модела уговора.

Уколико понуђачи подносе заједничку понуду, група понуђача може да се определи да претходно попуњен Модел уговора потпишу сви понуђачи из групе понуђача или група понуђача може да одреди једног понуђача из групе који ће поунити и потписати Модел уговора.

Делове Модела уговора означене * попуњава Наручилац.

XV ОБРАЗАЦ МЕНИЧНОГ ОВЛАШЋЕЊА

На основу Закона о меници („Сл. лист ФНРЈ" бр. 104/46, "Сл. лист СФРЈ" бр. 16/65, 54/70 и 57/89 и "Сл. лист СРЈ" бр. 46/96, „Сл. лист СЦГ", бр. 1/2003 - Уставна повеља), Закона о платном промету ("Сл. лист СРЈ", бр. 3/2002 и 5/2003 и "Сл. гласник РС", бр. 43/2004, 62/2006, 111/2009 - др. закон, 31/2011 и 139/2014 - др. закон) и Одлуке о облику, садржини и начину коришћења јединствених инструмената платног промета („Сл. Гласник РС" бр. 55/2015 и 78/2015) и Одлуке о начину вршења принудне наплате с рачуна клијента („Сл. Гласник РС" бр. 47/11 и бр. 76/2016),

_____ (назив правног лица)

из _____, _____ (место) _____ (адреса)

_____ (матични број) _____ (ПИБ) _____ (рачун)

доставља:

МЕНИЧНО ПИСМО – ОВЛАШЋЕЊЕ ЗА КОРИСНИКА БЛАНКО, СОЛО МЕНИЦЕ

КОРИСНИК: Град Ниш - Градска управа града Ниша, Матични број: 17620541, ПИБ: 100232752; Жиро-рачун буџета Града Ниша: 840-157640-83, по моделу 97, са позивом на број 87-521;

За отворени поступак јавне набавке радова, број 404-2/20P-2020-28 - Извођење радова на изградњи продавнице са палионицом при цркви Св. цара Константина и царице Јелене, достављамо Вам у прилогу 1 (једну) бланко сопствену (соло) меницу, серијски број:

Овлашћујемо Вас као Повериоца да меницу, дату као средство обезбеђења за озбиљност понуде, можете попунити на износ до 10% од укупне цене радова без урачунатог ПДВ-а, дате у нашој понуди бр. _____ од _____.2019. године и овлашћујемо Вас као Повериоца да меницу можете безусловно и неопозиво, плативо на први позив, без протеста и трошкова, вансудским путем у складу са важећим прописима поднети на наплату са свих наших рачуна као Дужника - издаваоца менице из новчаних средстава, односно друге имовине. Меница је важећа и у случају да у року важења понуде дође до: промена лица овлашћених за располагање средствима на текућем рачуну Дужника - Извођача радова, статусних промена код Дужника - Извођача радова, оснивања нових правних субјеката и др.

Менично овлашћење важи најмање колико и важење понуде.

Меницу за озбиљност понуде наручилац ће наплатити у следећим случајевима:

- уколико понуђач након истека рока за подношење понуда повуче или мења своју понуду;
- уколико понуђач коме је додељен уговор благовремено не достави потписан уговор о јавној набавци;
- уколико понуђач коме је додељен уговор, не поднесе средство обезбеђења за добро извршење посла и/или полису осигурања, у складу са захтевима из конкурсне документације.

У _____, _____.2020. године

ДУЖНИК – ИЗДАВАЛАЦ МЕНИЦЕ

.....

НАПОМЕНА: Заједно са попуњеним и потписаним Обрасцем меничног овлашћења доставити 1 (једну) бланко соло меницу, копију захтева за регистрацију менице у Регистру меница Народне банке Србије са овереним пријемом истог од стране пословне банке или извод из Регистра меница и овлашћења са званичне интернет странице Народне банке Србије и копију картона депонованих потписа.

ПРИЛОЗИ

SPECIFIKACIJA FASADNIH ELEMENATA tabelarni pregled fasadnih elemenata

TRAVERTINO ROMANO CLASSICO						
oznaka	A [cm]	B [cm]	C [cm]	kom.	oblik	količine
2	50	73	3	48		17,52 m ²
3	20/20	48	3	50		24,00 m ²
3*	20/20	60	3	4+4		4,80 m ²
3**	25/25	73	3	2		1,46 m ²
3A	20/20	50	3	8		4,00 m ²
3B	20/20	50	3	12		6,00 m ²
4	60	48	3	20		5,76 m ²
4*	60	60	3	4		1,44 m ²
4A	60	50	3	4		1,20 m ²
7	100-120	50	3	2+2		2,20 m ²
8	40-60	50	3	2+2		2,00 m ²
9	100	50	3	4		2,00 m ²
10	85	46	3	10		3,91 m ²
10*	85	60	3	2		1,02 m ²
10A	85	50	3	2		0,85 m ²
11	85-65	50	3	2		0,75 m ²
12	125-146	50	3	2		1,35 m ²
13	125	50	3	2		1,25 m ²

NAPOМЕНА: МЕРЕ УЗЕТИ И ПРОВЕРИТИ НА ЛИЦУ МЕСТА

SPECIFIKACIJA FASADNIH ELEMENATA
 tabelarni pregled fasadnih elemenata

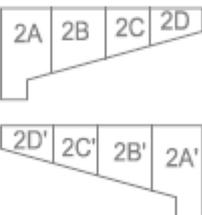
TRAVERTINO ROMANO CLASSICO						
oznaka	A [cm]	B [cm]	C [cm]	kom.	oblik	količine
15	30	48	3	10		1,44 m ²
16	30	60	3	2		0,36 m ²
17	44	80	3	3		1,06 m ²
18	44	40	80	2		kameni oluk
2A, 2A',2B, 2B',2C, 2C',2D, 2D'			3	4(L)+4 (D)		1,76 m ² (2A,2B,2C,2D) 1,76 m ² (2A',2B',2C',2D') ukupno: 3,52 m ²
K1	100	20	3	18		18,00 m'
K1*	106-120	20	3	2		2,40 m'
K2	100-120	20	3	2+2		4,80 m'
K3	60-80	20	3	2+2		0,56 m ²
K4	85-105	20	3	2+2		0,76 m ²
K5	100-120	20	3	2+2		0,88 m ²
K6	125	20	3	4		1,00 m ²
K7	15-35	20	3	2+8		0,70 m ² 0,80 m'

NAPOМЕНА: МЕРЕ УЗЕТИ И ПРОВЕРИТИ НА ЛИЦУ МЕСТА

SPECIFIKACIJA FASADNIH ELEMENATA
tabelarni pregled fasadnih elemenata

TRAVERTINO SCABAS						
oznaka	A [cm]	B [cm]	C [cm]	kom.	oblik	količine
1	83,7	48	3	40		13,34 m ²
1A	86	48	3	10		4,13 m ²
3C	20/20	48	3	4		1,92 m'
5	100	48	3	20		9,60 m ²
6	50	48	3	12		2,88 m ²
14	127	48	3	2		1,22 m ²

OPOMENA: MERE UZETI I PROVERITI NA LICU MESTA

DETALJ "B"

R 1:20

ДЕТАЛЈИ
КАМЕННЕ
ОБЛОГЕ

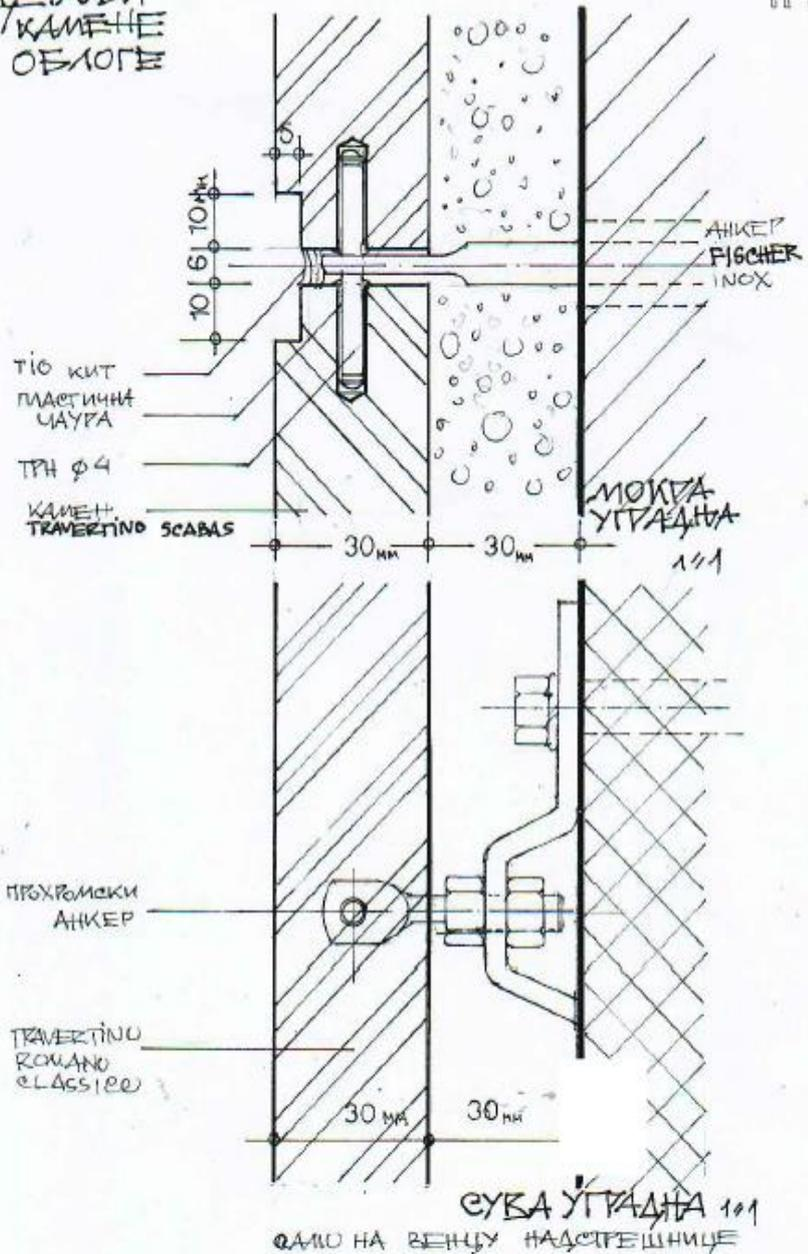

 RBD PROJECT ENGINEERING DOO NIŠ ПРЕДУЗЕЋЕ ЗА ПРОЈЕКТОВАЊЕ ИНЖИЊЕРИНГ И ИЗВОРЕНЕ ГРАЂЕВИНСКИ РАДОВА		
Objekat	Palonica sveta uz tram Sv. cara Konstantina i carice Jeline	
Lokacija	Park sv. Save, Niš k.o.br. 922/1 K.O.	
Investitor	Grad Niš	
Autor projekta	Jovan Mandić, dipl.ing.arh. Icenca br. 300 609 404	
Odgovorni projektant	Jovan Mandić, dipl.ing.arh. Icenca br. 300 609 404	
Crtež	Detalj "A"	R 1:20
PZI	1. projekat arhitekture februar, 2020.	br. crteža: 27

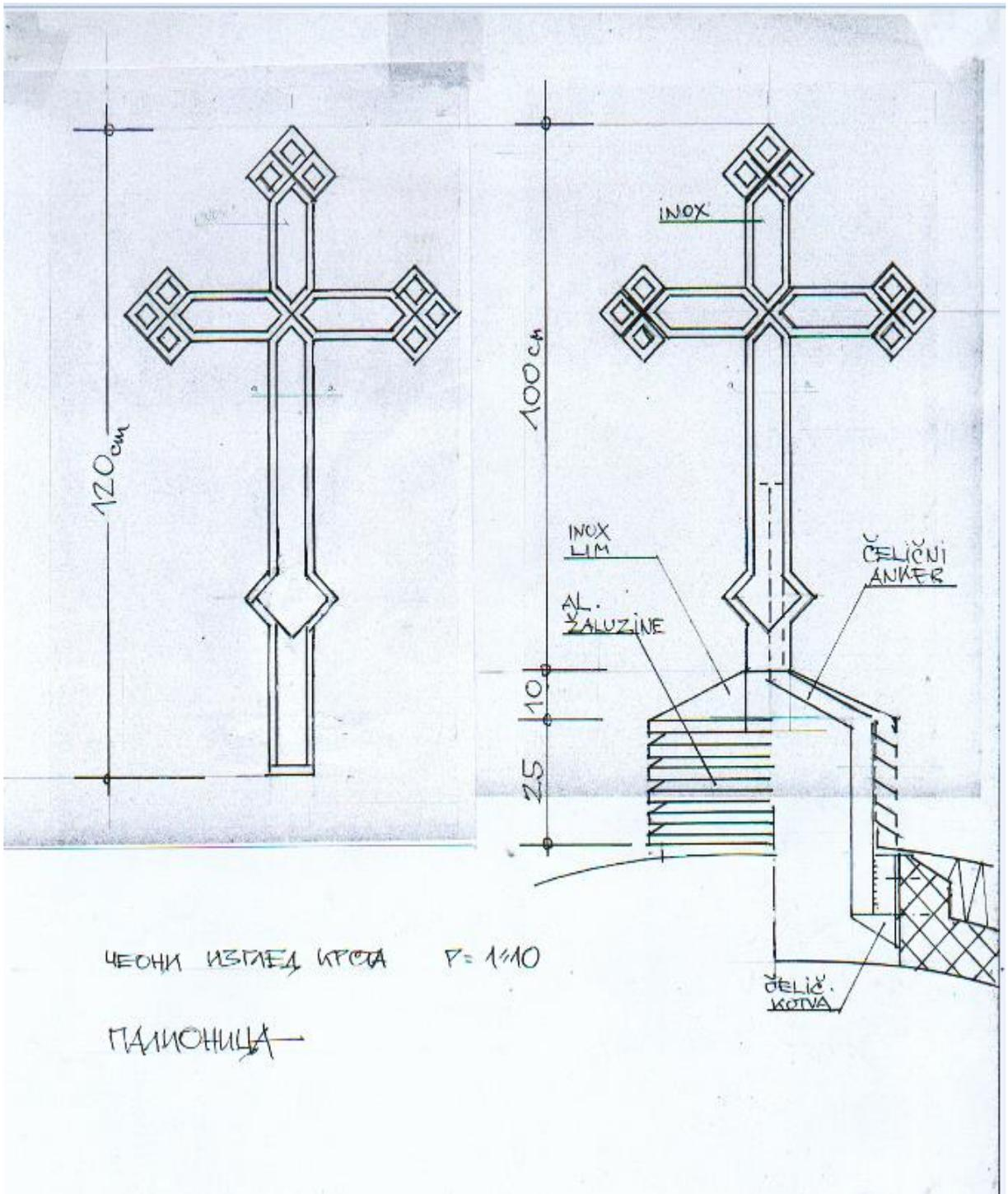

ШЕМЕ СТОЛАРИЈА

Naziv:	Šeme spoljašnje stolarije	Oznaka pozicije:	POZ.1
Konstrukcija:	Jednokrilna vrata sa nadsvetlom		
Boja / završna obrada:	Eloksaža		
Zidarske mere u cm:	115 / 240+60	Ukupno:	2 kom. (L+D)

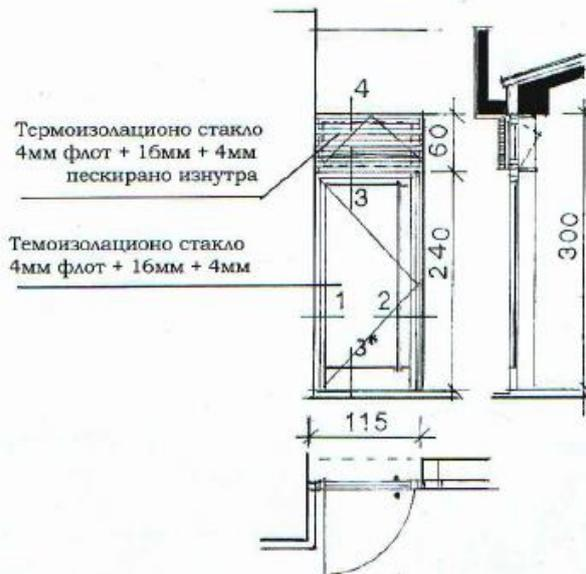

115/240+60

КОМ 2 (Л+Д)

Једнокрилна алуминијумска врата са надсветлом и решетком у делу надсветла. Врата су у конструкцији према општем опису, отварају се у поље, а надсветло на вентус.
 Рукохват врата је: прохромске цеви ф40 мм по целој висини обстрано. Врата снабдени са три шарке и бравом за закључавање. У свему према шеми алуминарије.

Напомена: Мере су у центиметрима. Све мере узети на лицу места.	LIST BR.:	Naziv:	Šeme stolarije	
	DATUM:	PROJEKAT:	Palionica sveća uz hram Sv. cara Konstantina i carice Jelane	
februar 2020.	LOKACIJA:	Park sv. Save, Niš k.p.br. 922/1 K.O.		

Naziv:	Šeme spoljašnje stolarije	Oznaka pozicije:	POZ.2
Konstrukcija:	Aluminijumski prozor		
Boja / završna obrada:	Eloksaža		
Zidarske mere u cm:	335 / 240+60	Ukupno:	2 kom.

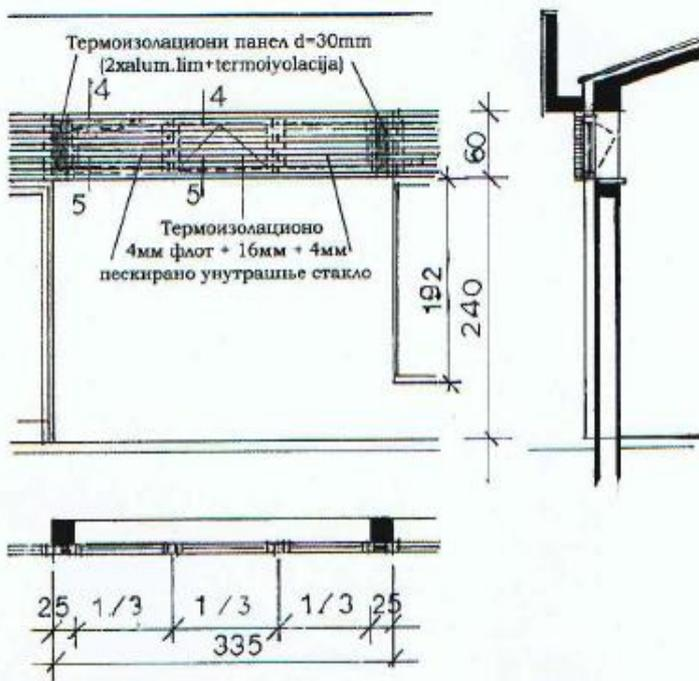

115/240+60

КОМ 2

Алуминијумски прозор са отварајућим крилом на вентус и решетком. Осим крила које се отвара на вентус, отварају се и друга крила само за чишћење (снабдети их одговарајућим квалитетним оковом). Конструкција прозора према општем опису. Боја по избору пројектанта. У свему према шеми алуминарије.

Napomena:
Mere su u centimetrima.
Sve mere uzeti na licu mesta.

LIST BR.:

DATUM:

februar 2020.

Naziv: Šeme stolarije

PROJEKAT: Palonica sveća uz hram Sv. cara Konstantina i carice Jelene

LOKACIJA: Park sv. Save, Niš k,p,br, 922/1 K.O.



Naziv:	Šeme spoljašnje stolarije	Oznaka pozicije:	POZ.3
Konstrukcija:	Aluminijumski portal		
Boja / završna obrada:	Eloksaža		
Zidarske mere u cm:	300+150 / 192+60	Likupno:	2 kom.

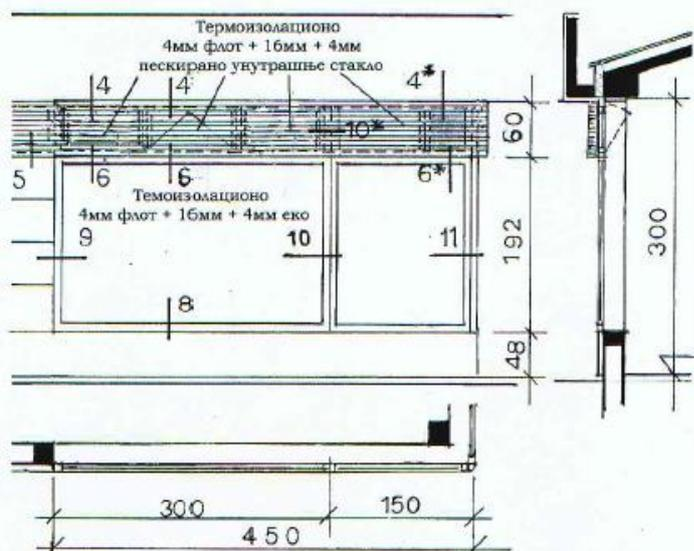

115/240+60

КОМ 2 (А+Д)

Алуминијумски портал са надсветлом и решетком у том делу. Портал је фиксни осим отварајућег крила на вентус, остала су само за грађе. Све према шеми алуминарије. Конструкција према општем опису. На левој (десној) страни портала по целој висини портала (веза са ПОЗ.4) предвиђен је заобљени профил који припада обема позицијама (по детаљу 11). За леву и десну позицију све по шеми ПОЗ 3 и детаљима.

Napomena:
Mere su u centimetrima.
Sve mere uzeti na licu mesta.

LIST BR.:

Naziv: Šeme stolarije

DATUM:

februar 2020.

PROJEKAT: Palionica sveća uz hram Sv. cara Konstantina i carice Jelene

LOKACIJA: Park sv. Save, Niš k.p.br. 922/1 K.O.



Naziv:	Šeme spoljašnje stolarije	Oznaka pozicije:	POZ.4
Konstrukcija:	Aluminijumski portal sa vratima		
Boja / završna obrada:	Elaksaža		
Zidarske mere u cm:	450 / 350	Ukupno:	1 kom.

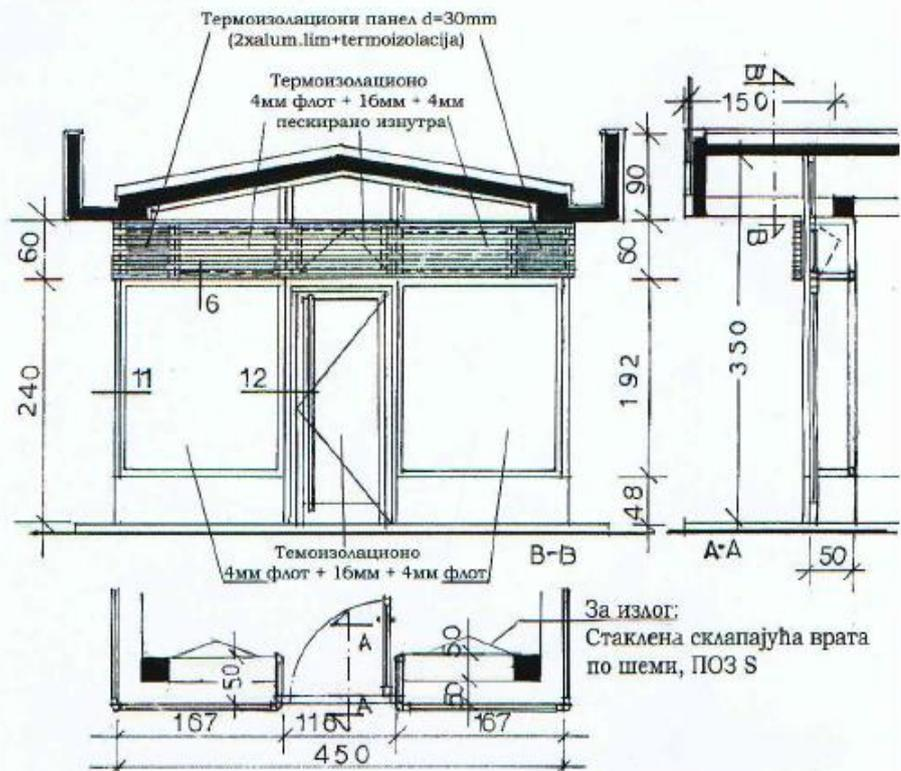

450/ 350

КОМ 1

Алуминијумски портал са вратима и надсветлом са алуминијумском решетком и троугластим надсветлом. Портал има код улазних врата два бочна фиксна дела. Опис конструкције и детаљи су као ПОЗ 3. Изнад врата је отварајуће крило на ветус, остало се отвара само за прање. Све према шеми и детаљима алуминарије.

Напомена: Mere su u centimetrima. Sve mere uzeti na licu mesta.	LIST BR.:	Naziv:	Šeme stolarije
	DATUM:	PROJEKAT:	Palionica sveća uz hram Sv. cara Konstantina i carice Jelene
	februar 2020.	LOKACIJA:	Park sv. Save, Niš k.p.br, 922/1 K.O.



Naziv:	Šeme spoljašnje stolarije	Oznaka pozicije:	POZ.5
Konstrukcija:	Aluminijumski prozor		
Boja / završna obrada:	Eloksaža		
Zidarske mere u cm:	250 / 60	Ukupno:	2 kom.

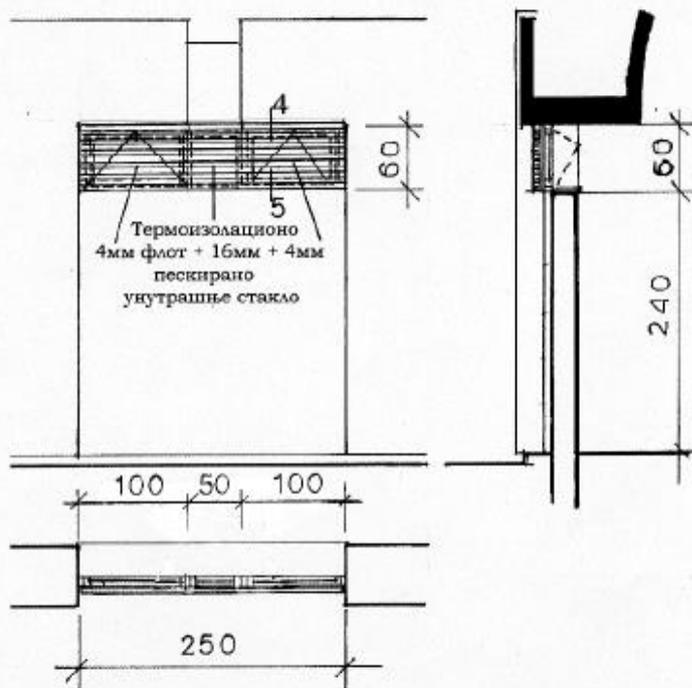

250x60

ком 2

Алуминијумски прозор са два отварајућа крила на вентус и решетком од алуминијумских профила 50/20. Конструкција прозора према општем опису. Оквн прозора квалитетан са отварањем на вентус. Боја по избору пројектанта. У свему према шеми ПОЗ 5 /

Napomena:
Mere su u centimetrima.
Sve mere uzeti na licu mesta.

LIST BR.:

DATUM:

februar 2020.

Naziv: Šeme stolarije

PROJEKAT: Palionica sveća uz hram Sv. cara Konstantina i carice Jelene

LOKACIJA: Park sv. Save, Niš k.p.br. 922/1 K.O.



Naziv:	Šeme spoljašnje stolarije	Oznaka pozicije:	POZ.6
Konstrukcija:	Aluminijumski portal sa vratima		
Boja / završna obrada:	Eloksaža		
Zidarske mere u cm:	300 / 240+60	Ukupno:	1 kom.

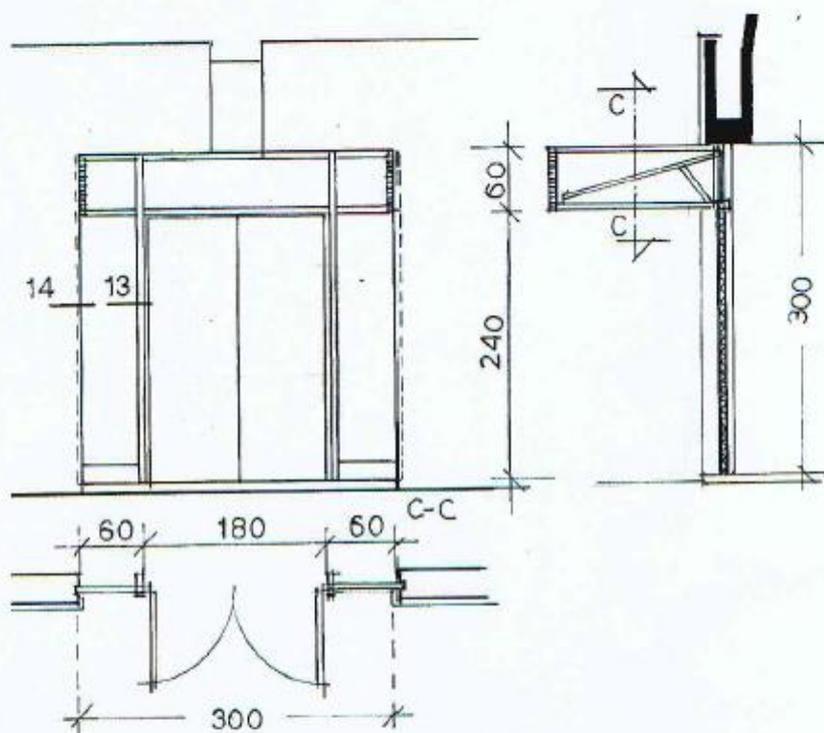

300x 240+60

kom 1

Двокилна алуминијумска пуна врата са сакривеним крилом. Пуне плоче са декоративном шаром (Производи:VIZUS, VmVASOVIĆ-резидентал врата), остало према општем опису. Носеће вертикале су од фасадних алуминијумских профила (50x100 мм) ојачане челичним "U" профилима. Бочна надсветла су застакљена трмоизолационим стаклом VSG, а горња су са испуном од стиродура, обострано обоженог АЛУВОЏДОМ. Врата снадбети одговарајућим квалитетним оковом и ојачаним шаркама. Крила врата се отварају према споља. Све према шеми ПОЗ 6.

Napomena:
Mere su u centimetrima.
Sve mere uzeti na licu mesta.

LIST BR.:

DATUM:

februar 2020.

Naziv: Šeme stolarije

PROJEKAT: Palonica sveća uz hram Sv. cara Konstantina i carice Jelene

LOKACIJA: Park sv. Save, Niš k.p.br. 922/1 K.O.



Naziv:	Šeme spoljašnje stolarije	Oznaka pozicije:	POZ.7
Konstrukcija:	Nadstrešnica na POZ.6		
Boja / završna obrada:	Eloksaža		
Zidarske mere u cm:	300 / 60	Ukupno:	1 kom.

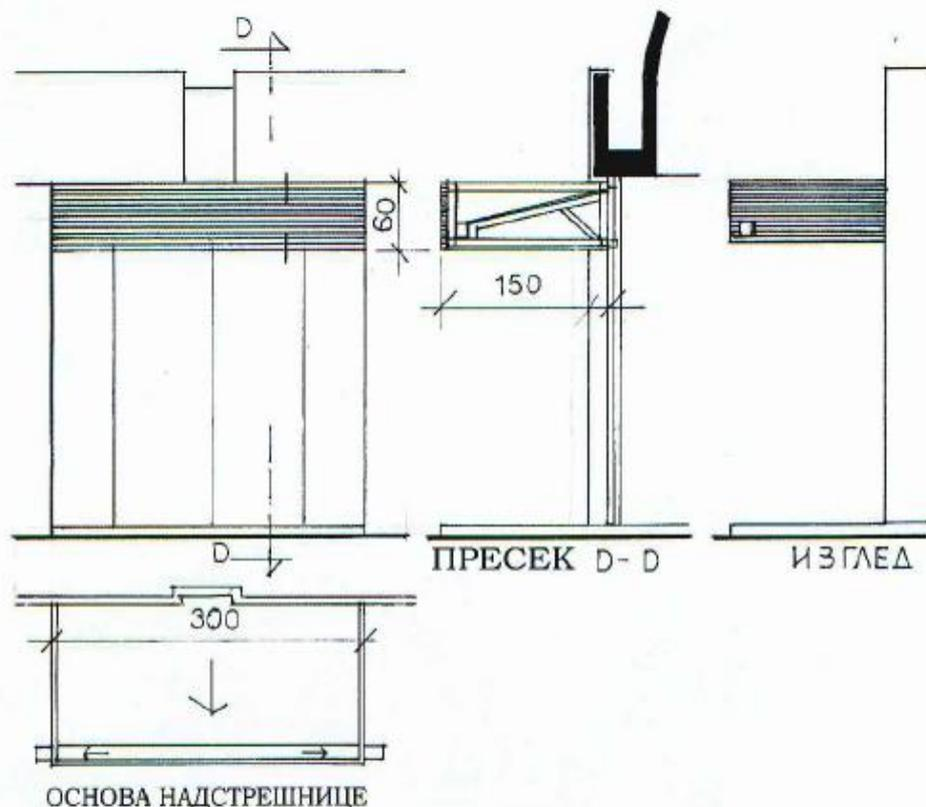

300x60

ком 1

Надстрешница над источим улазом-ПОЗ. 6 је у конструкцији од челичних профила 30x30 мм обложена АЛУБОНДОМ, лимом, ОСБ плочом и алуминијумском решетком од профила 40x20 мм.

Све према шеми и детаљима. (листови А и Б).

Napomena:

Mere su u centimetrima.
Sve mere uzeti na licu mesta.

LIST BR.:

DATUM:

februar 2020.

Naziv:

Šeme stolarije

PROJEKAT:

Palionica sveća uz hram Sv. cara Konstantina i carice Jelene

LOKACIJA:

Park sv. Save, Niš k.p.br. 922/1 K.O.



Naziv:	Šeme unutrašnje stolarije	Oznaka pozicije:	POZ.8
Konstrukcija:	Aluminijumska klizna vrata od WC-a		
Boja / završna obrada:	Plastificiranje po RAL-u		
Zidarske mere u cm:	70 / 240	Ikupno:	2 kom.

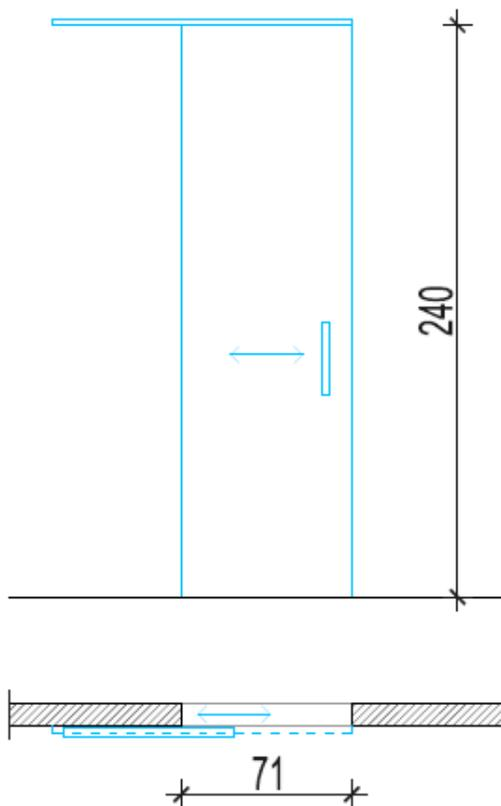

Napomena:
Mere su u centimetrima.
Sve mere uzeti na licu mesta.

LIST BR. :

DATUM:

februar 2020,

Naziv: Šeme stolarije

PROJEKAT: Palionica sveća uz hram Sv. cara Konstantina i carice Jelene

LOKACIJA: Park sv. Save, Niš k.p.br. 922/1 K.O.

